

**SERRATURA DI SICUREZZA**  
**PER VANO DI CARICO**  
**DEI VEICOLI COMMERCIALI FURGONATI**  
Serie4 Categoria Medium Mod. B

## INFORMAZIONI IMPORTANTI

### Generalità

Gentile Cliente,

Grazie per la fiducia dimostrata avendo acquistato un nostro prodotto.

Legga attentamente le istruzioni d'uso per familiarizzare con il montaggio e il funzionamento del lucchetto con azionamento a chiave meccanica, nonché per ovviare a errori e pericoli.

### Utilizzo conforme allo scopo

Il lucchetto con azionamento a chiave meccanica e i componenti consigliati sono indicati per ambienti dalle seguenti caratteristiche:

- umidità relativa massima 95%
- temperatura ambientale - 20°C + 60°C.

Gli accessori sono realizzati in modo tale da poter essere assemblati sui componenti originali GATELOCKVAN . Se si utilizzano componenti non autorizzati da GATELOCKVAN , le caratteristiche del dispositivo risultano alterate. L'utilizzo conforme allo scopo è un prerequisito per l'utilizzo del dispositivo.

Il funzionamento del lucchetto e degli accessori, forniti in dotazione da GATELOCKVAN, è stato controllato. Qualora vengano utilizzati componenti di terzi, è necessario informare in caso di dubbi il produttore sull'idoneità.

Per garantire l'utilizzo in conformità allo scopo, procedere come segue:

- Fornire alle persone pertinenti le informazioni e le istruzioni necessarie in merito.
- Far eseguire il montaggio da personale specializzato, secondo le istruzioni di montaggio. In merito è necessario attenersi alle norme in vigore.

L'utilizzo conforme allo scopo è dato, quando il lucchetto e gli accessori:

- Sono utilizzati come da quanto previsto dalla definizione delle specifiche e dai dati di montaggio.
- Non sono utilizzati in maniera non appropriata.
- Sono trattati periodicamente secondo le istruzioni di manutenzione e cura.
- Non sono utilizzati al di là del rispettivo limite di usura.
- Vengono riparati, in caso di guasto, da personale specializzato.

Il fornitore/Il produttore declina ogni responsabilità in caso di lesioni alle persone e danni materiali a seguito di un utilizzo o comando non appropriato, che non è in conformità allo scopo.

## Utilizzo non conforme allo scopo

Un utilizzo improprio, ovvero non conforme all'utilizzo conforme del dispositivo di chiusura risulta:

- Quando non ci si attiene alle indicazioni di utilizzo conforme allo scopo.
- Quando il funzionamento corretto è impedito dall'apporto di oggetti estranei e/o non conformi allo scopo nella zona di apertura, nel sistema di chiusura o nel riscontro/cono.
- Quando il sistema di chiusura o il riscontro/cono è soggetto ad un tentativo di manomissione, dal quale risulta un cambiamento della struttura, del funzionamento o della funzione.
- Quando, per tenere aperto il portellone o per danneggiamento, viene escluso inappropriatamente il chiavistello o gli altri elementi di bloccaggio supplementari.
- Quando gli elementi di chiusura sono montati e trattati in seguito in tal modo da impedirne il funzionamento, ad es. verniciando sopra i componenti mobili, come ad es. lo scrocco.
- Quando, nell'utilizzare la chiave cilindrica con la normale forza della mano, vengono trasferiti carichi eccessivi sul sistema di chiusura.
- Quando la fessura tra portellone e portellone o portellone e telaio necessaria aumenta o diminuisce a causa, ad esempio, dello spostamento o dell'abbassamento dello stesso portellone per via del cedimento delle cerniere o per via di deformazioni causate da urti.
- Quando si utilizzano attrezzi, leve o simili per azionare il sistema di chiusura.
- Quando si aziona la maniglia e la chiave al contempo.
- Quando la serratura viene chiusa/aperta con oggetti inappropriati.
- Quando si utilizzano misure diverse da quelle riportate nei dati tecnici.

## Indicazioni importanti di sicurezza

Le indicazioni di sicurezza sono rivolte al montaggio e all'utilizzo del lucchetto. Esse vanno sempre rispettate!

- Il produttore declina ogni danno dovuto all'utilizzo non conforme allo scopo.
- Per motivi di sicurezza, il lucchetto è concepito per essere combinato con i componenti originali GATELOCKVAN . Utilizzando componenti non GATELOCKVAN si compromettono le caratteristiche del lucchetto.
- Il portellone deve poter essere chiuso meccanicamente, con facilità.
- L'installazione e la riparazione del lucchetto richiede competenza; pertanto va eseguita solo da personale specializzato.
- Per motivi di sicurezza non è ammesso trasformare, modificare o eseguire riparazioni provvisorie. Nel sostituire i componenti, è ammesso utilizzare solo componenti di ricambio originali.
- Riguardo alle caratteristiche di sicurezza del lucchetto, il produttore è, nel quadro delle norme in vigore, responsabile solo quando la manutenzione, la messa in funzione e le modifiche sono state eseguite dal produttore stesso o da un suo incaricato, secondo le istruzioni del produttore.
- Si declina qualsiasi responsabilità per danni di qualsiasi tipo dovuti ad una difettosa messa in funzione, modifica o manutenzione.

## FUNZIONAMENTO (portellone posteriore e laterale)

Vista dall'alto  
e sezione della porta

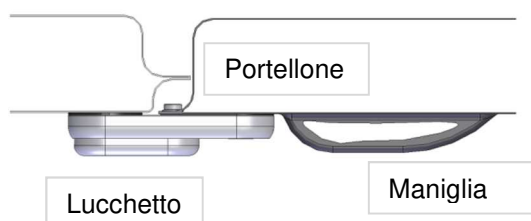
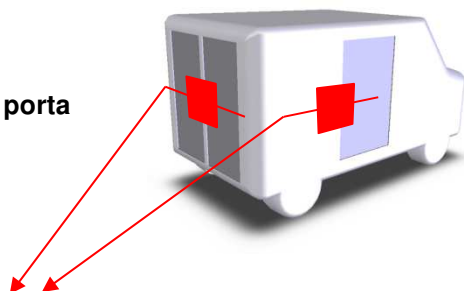

1. Lucchetto chiuso e portellone chiuso

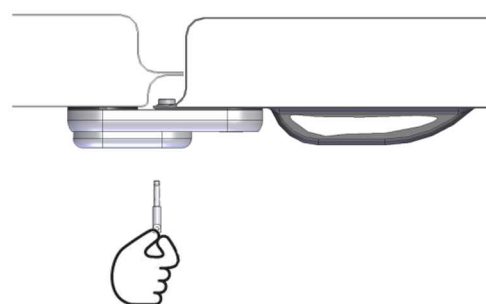

2. Lucchetto chiuso e portellone chiuso.  
Inserire la chiave nel cilindro.

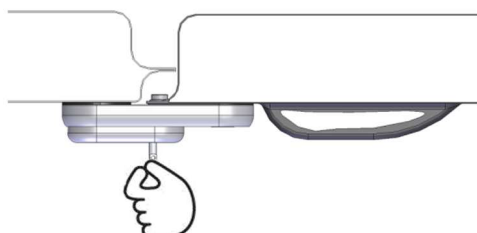

3. Lucchetto aperto e portellone chiuso.  
Ruotare la chiave di circa 180°.

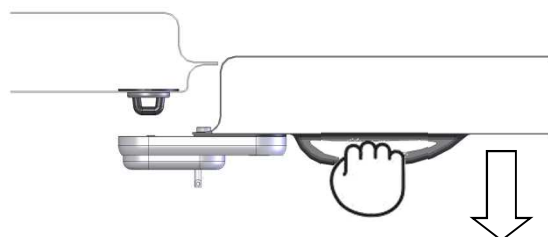

4. Lucchetto aperto e portellone aperto.

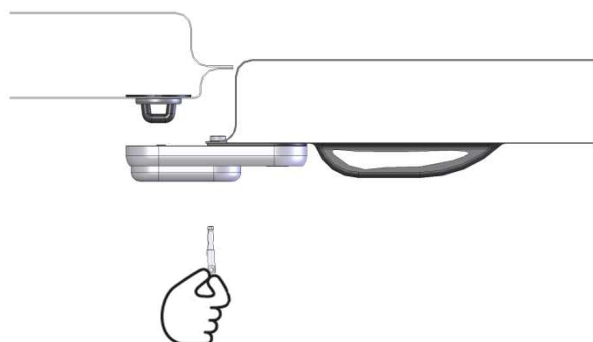

5. Lucchetto predisposto alla chiusura e portellone aperto.  
Ruotare la chiave in senso inverso ed estrarre la chiave.

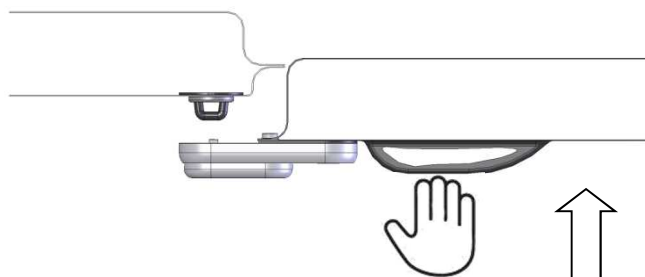

6. Lucchetto chiuso e portellone chiuso.  
Chiudere il portellone; il lucchetto si chiuderà automaticamente.

## INSTALLAZIONE

GATELOCKVAN è un sistema di protezione degli accessi al vano di carico dei veicoli commerciali. Il dispositivo è applicato direttamente sul portellone e per poterlo ancorare è necessario eseguire dei fori attraverso la lamiera, come schematizzato sotto. Lo stesso dispositivo può essere applicato sia sul portellone posteriore che su quello laterale destro piuttosto che sinistro. **Il dispositivo rimane fisso sul portellone.**

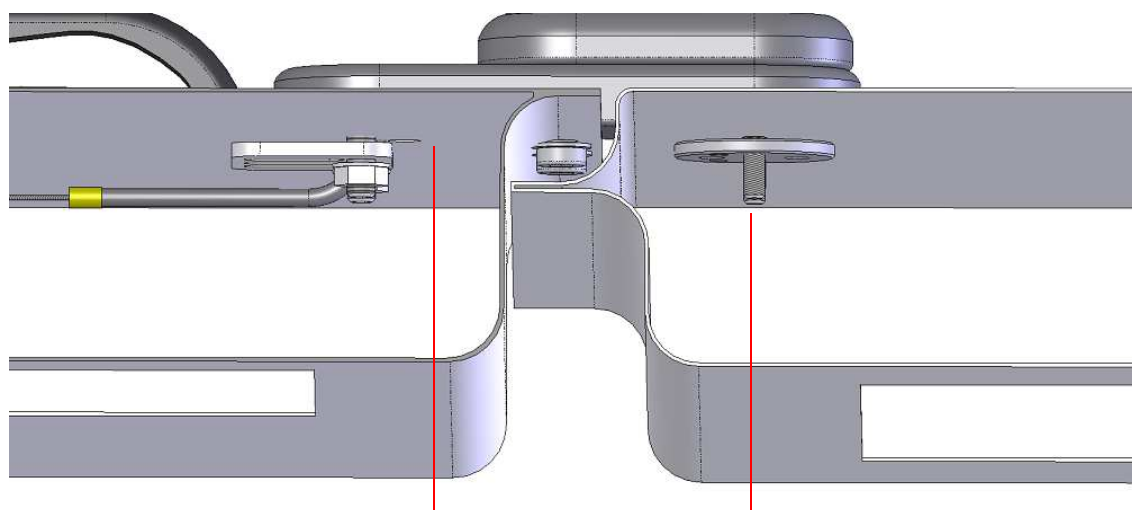
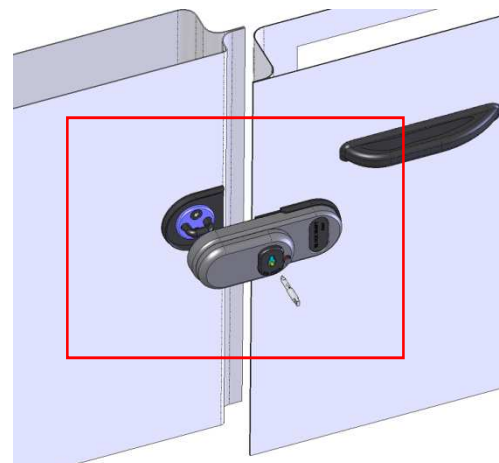
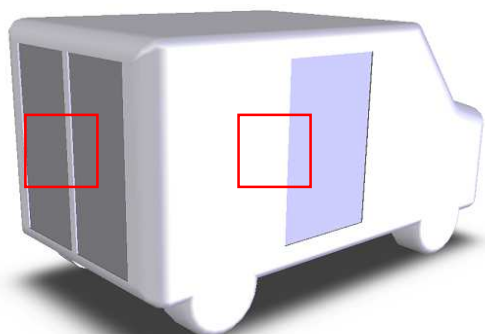

### Corazza

Il dispositivo viene applicato sul portellone che apre e fissato lungo lo spigolo del portellone utilizzando due **perni M8** avvitati direttamente sulla corazza e due **dadi M8** avvitati su due prigionieri che fuoriescono dalla stessa corazza interponendo un'apposita contro piastra di tenuta interna al portellone.

**Inoltre è possibile fissare la corazza utilizzando due rivetti a fiore e i perni antieffrazione M6**

### Gancio

Il fissaggio del gancio (riscontro) si ottiene attraverso 2 perni M6, avvitati su un'apposita contropiastra di tenuta interna al portellone **oppure applicando due rivetti a fiore.**

## CARATTERISTICHE TECNICHE

### Sistema di bloccaggio a camma

Il lucchetto utilizza come organo di blocco una particolare camma a forma di C che avvolge in fase di chiusura il gancio applicato alla parte fissa del portellone. Questo aspetto ha diversi vantaggi.

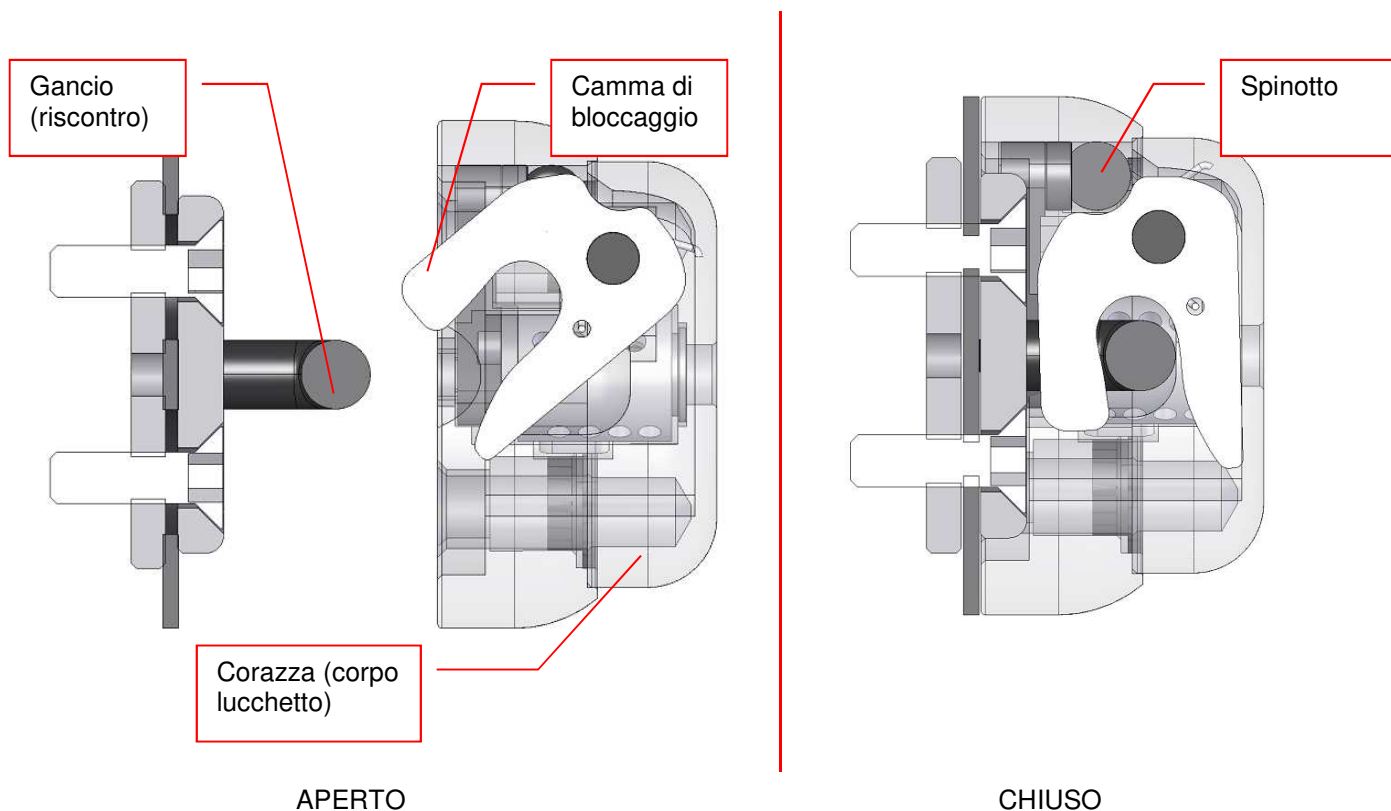

In primo luogo quando il lucchetto si chiude, l'accoppiamento corazza-camma-gancio genera un unico corpo in grado di resistere più efficacemente agli attacchi dei più svariati utensili da scasso (martello, scalpello, piede di porco, giravite, pinza...). In particolare il gancio si inserisce e scompare quasi del tutto nella corazza e ad essa si unisce saldamente grazie alla camma.

In secondo luogo questo tipo di accoppiamento tra organo di blocco e riscontro garantisce un notevole gioco che va a beneficio delle condizioni di funzionamento particolarmente critiche dei portelloni. È possibile in questo modo assicurare il corretto funzionamento del lucchetto anche su portelloni non nuovi o comunque non perfettamente allineati.

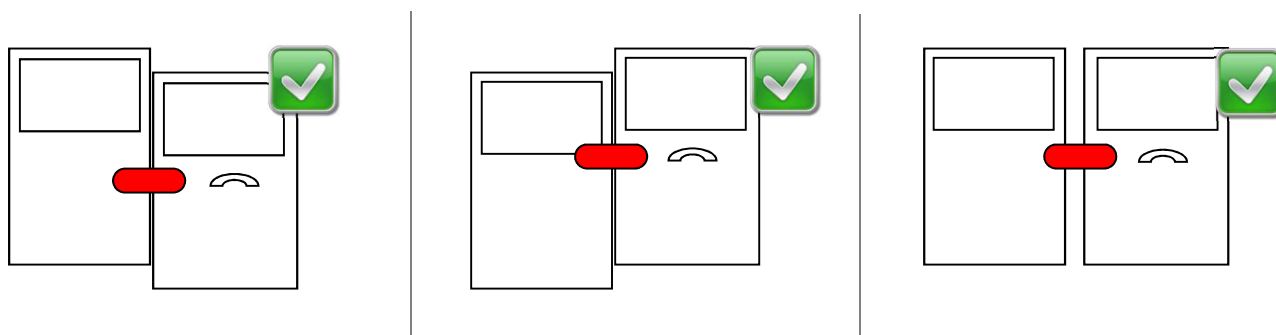

Infine l'aggancio della camma al riscontro avviene molto delicatamente grazie al profilo ben raccordato della stessa camma e, non essendoci molle di spinta o accoppiamenti striscianti, gli attriti in gioco in fase di chiusura sono molto ridotti. Ciò significa che il riscontro (gancio) risulta essere poco sollecitato in fase di chiusura del lucchetto e quindi anche la lamiera del portellone (spesso molto sottile), su cui lo stesso riscontro poggia, risulta minimamente sollecitata evitando quindi potenziali deformazioni o danneggiamenti a carico del portellone.

## Geometrie

La forma del lucchetto è completamente arrotondata e raccordata e ciò impedisce ai più comuni utensili da scasso (pinza, chiave giratubo, martello e scalpello,..) di afferrare e divellere il lucchetto. In più, da non trascurare, all'interno del portellone, il lucchetto può essere ancorato alla lamiera attraverso l'impiego di piastre di rinforzo che ne impediscono quindi lo strappo in caso di forzatura.

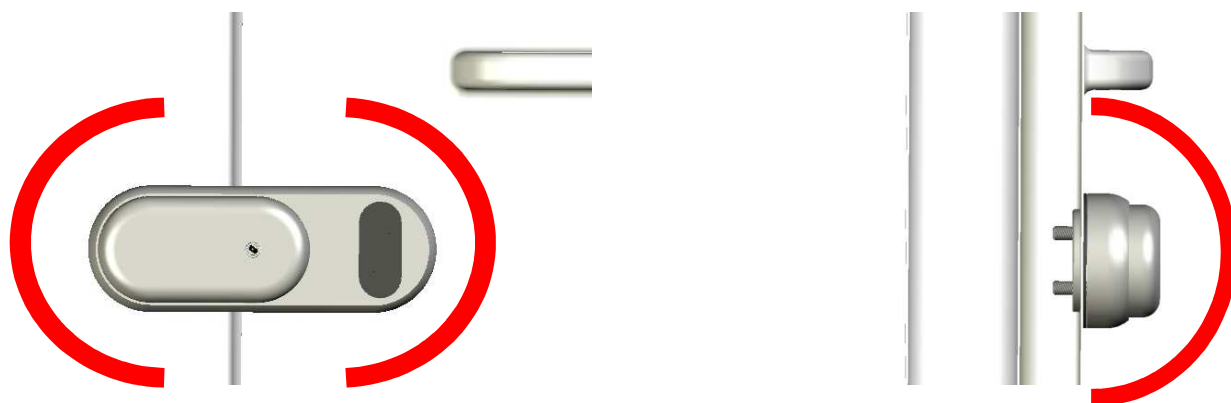

Grazie inoltre al robusto gancio e alla camma da 8mm di spessore il dispositivo è in grado di resistere a lungo contro gli attacchi di utensili da scasso non convenzionali come il martello da 5kg e il piede di porco.

Ogni organo di tenuta è difficilmente accessibile e pertanto inattaccabile. In particolare la camma e lo spinotto che ne blocca la rotazione sono completamente integrati nella corazza, separati dall'esterno da diversi millimetri di acciaio carbo-nitrurato. Il corpo del lucchetto è costituito da due componenti entrambi realizzati a partire da una barra di acciaio pieno, e successivamente lavorati con asportazione di truciolo su macchine CNC.

Infine il materiale di costruzione (acciaio legato e acciaio inox), il trattamento termico di indurimento superficiale (carbo-nitrurazione) e gli spessori della struttura costituiscono la naturale difesa del blocco contro l'impiego del trapano e del seghetto.

Ovviamente attacchi protratti per lungo tempo possono causare il cedimento di uno degli organi di blocco. Vale comunque la regola per cui un lucchetto risulta sempre essere un deterrente e non la soluzione definitiva al problema del furto; esso deve riuscire a resistere il più possibile alla manomissione facendo aumentare contemporaneamente i rischi di intercettazione per chi ne tenta l'effrazione.

In ogni caso per massimizzare l'efficacia del lucchetto è sempre consigliabile che la serratura di serie del veicolo sia funzionante e attivata; in questo modo la tenuta viene massimizzata grazie all'azione congiunta dei due ganci (quello di serie del veicolo e quello del lucchetto).

Il kit di installazione comprende i seguenti particolari:

1. 1 x SERRATURA COMPLETA DI CAVETTO INGUAINATO;
2. 1 x RISCONTRO (GANCIO);
3. 3 x CHIAVI + 1 x CARD DI PROPRIETA';
4. 1 x CONTRO-PIASTRA PER GANCIO;
5. 1 x CONTRO-PIASTRA PER SERRATURA;
6. 2 x PERNI M8 TESTA CILINDRICA RIBASSATA CON RONDELLE;
7. 2 x PERNO M6 TESTA SVASATA;
8. 2 x PRIGIONIERO M8;
9. 2 x DADO M8;
10. 1 x DISTANZIALE PLASTICO PER RISCONTRO
11. 2 x DISTANZIALE PLASTICO PER SERRATURA
12. 1 x TAPPO PER SEDE PERNI ANTIEFFRAZIONE
13. 1 x KIT DI APERTURA EMERGENZA ANTIMANOMISSIONE
14. 1 x GEMMA RESINATA ADESIVA (solo personalizzazioni);
15. 1 x DIMA DI FORATURA E ISTRUZIONI;

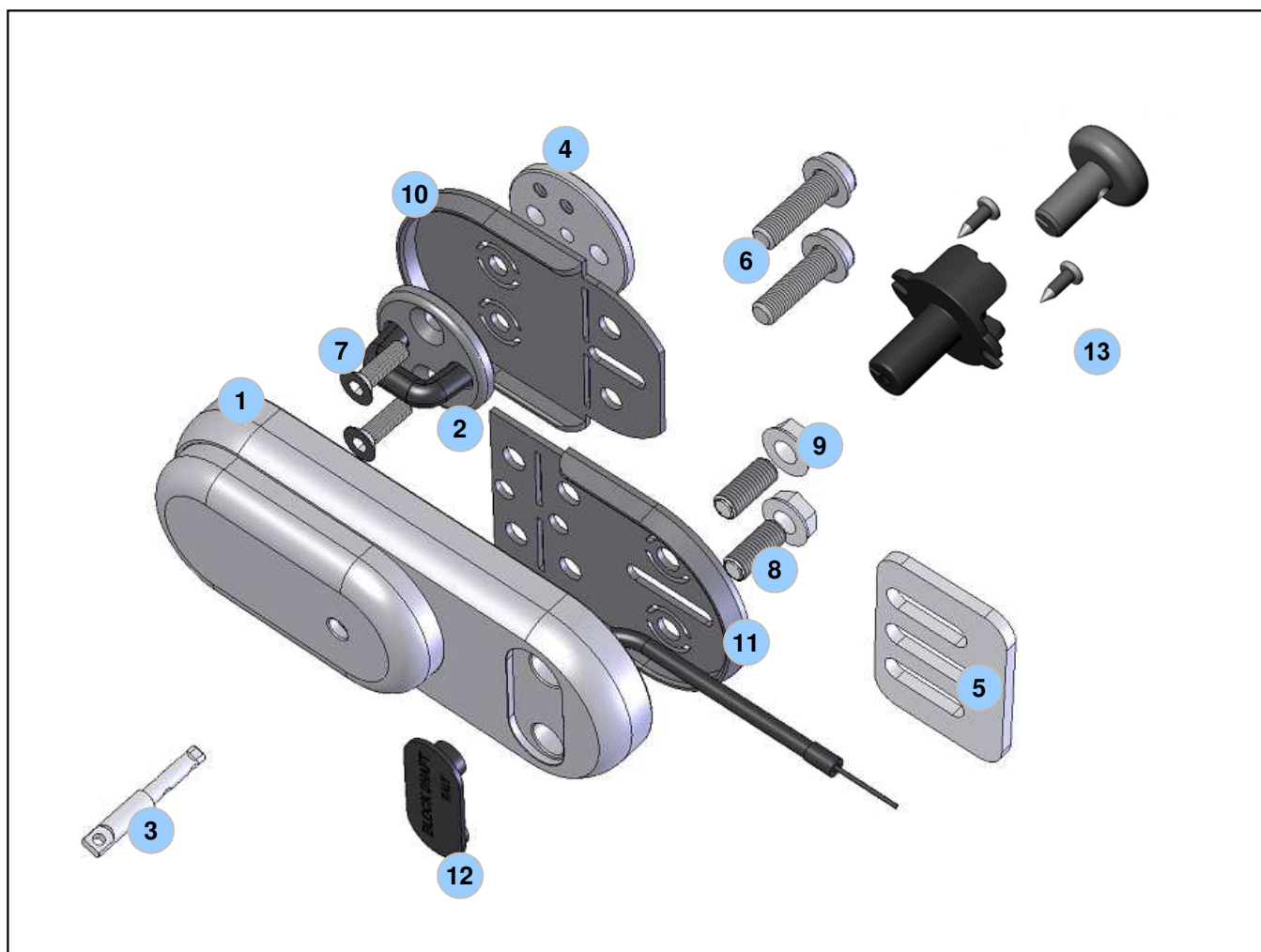

## PROCEDURA INSTALLAZIONE GENERICA

La sequenza di installazione prevede alcune semplici operazioni che variano da veicolo a veicolo solo per alcuni dettagli. In particolare l'altezza di posizionamento della corazza è una specifica del veicolo.

### FASE 1



**Verificare dapprima il corretto allineamento dei portelloni.** Nel caso in cui i bordi delle portiere non risultino perfettamente allineati (fig.1,fig3), effettuarne la registrazione attraverso il riscontro/gancio (fig.2) e/o le cerniere. Nel caso di portelloni scaduti, se necessario sostituire le cerniere o eseguirne un rinforzo.

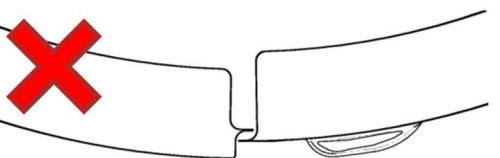
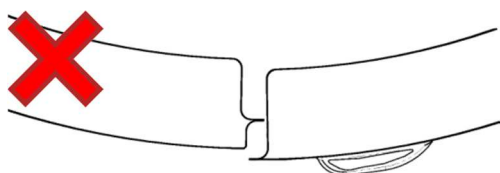
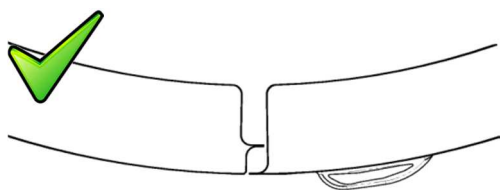

Fig.1

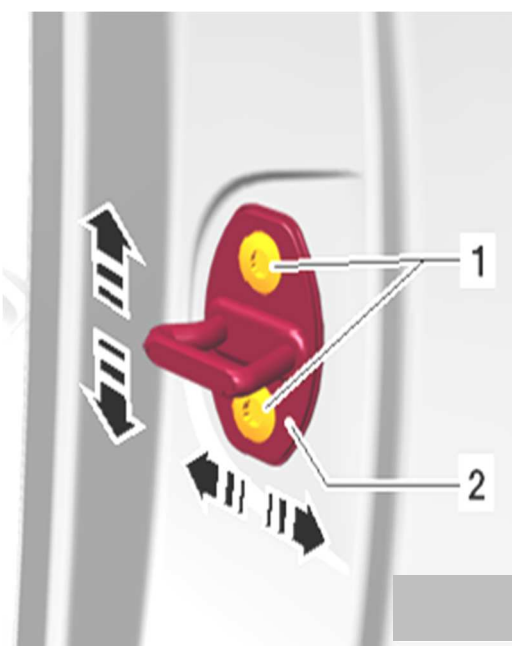

Fig.2

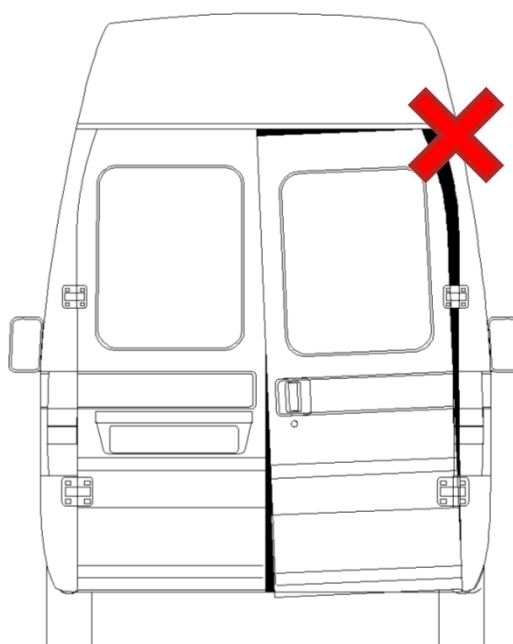
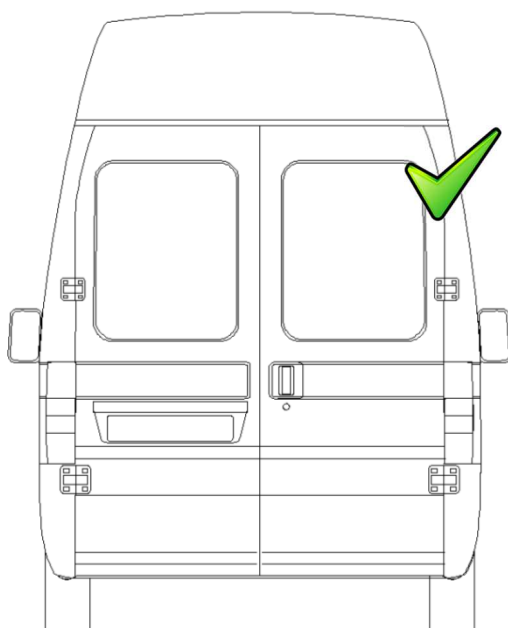

Fig.3

## FASE 2

Valutare una o più possibili posizioni del lucchetto. A tal fine si possono definire alcuni criteri validi in generale:

- Il posizionamento della corazza rispetto al bordo inferiore della portiera "H" deve essere tale da massimizzare l'efficacia, **quindi il più possibile al centro del portellone** (vedi fig.4).

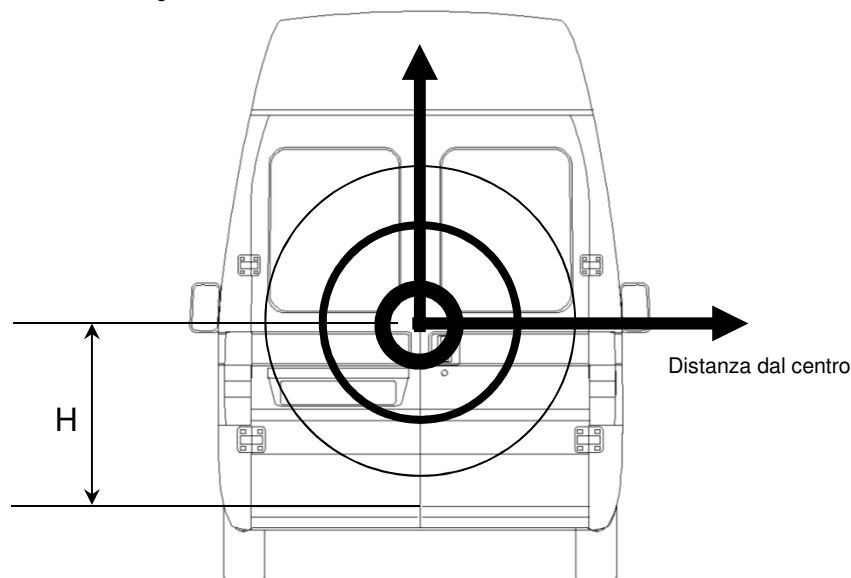

Fig.4

- La posizione dei primi due fori da 9 è a circa  $10 \pm 2$  mm dal bordo verticale della portiera che apre (vedi fig.5). Si tratta di una superficie del portellone molto resistente. La tolleranza indicata serve a consentire il posizionamento della testa cilindrica del perno M8 entro il bordo e mai oltre esso.

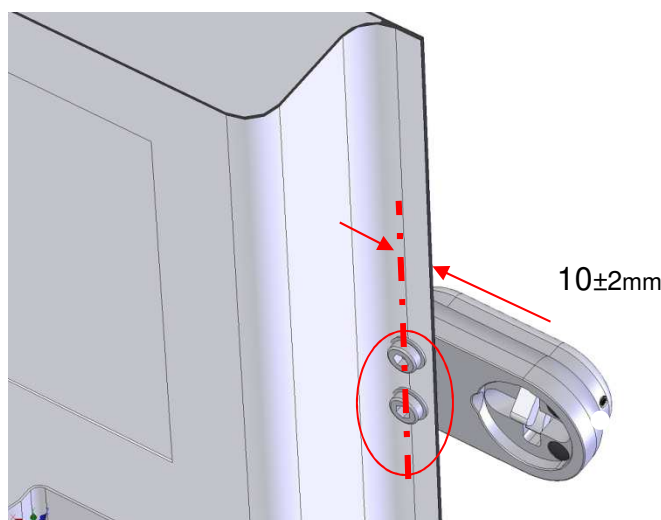

Fig.5

- La posizione del riscontro e della corazza devono garantire il corretto posizionamento delle contro-piastre interne e l'inserimento dei perni di fissaggio nonché devono garantire il successivo serraggio accedendo con utensili. Potrebbe essere necessario piegare / fresare lamiere che interferiscono;
- Evitare nervature e particolari piegature della lamiera esterna del portellone, applicando la corazza su una superficie adeguatamente piana e regolare.
- La posizione definitiva è subordinata inoltre al tipo di fissaggio che si intende operare (con contro piastre/con plusnut, ibrido). Pertanto le suddette condizioni devono essere integrate alle successive al fine di individuare una soluzione ottimale.
- Seguire le istruzioni specifiche modello per modello come linea guida riportate di seguito.
- La posizione specificata modello per modello deve essere sempre rispettata. Se tuttavia ci sono condizioni di difformità del veicolo alle specifiche come nel caso di allestimenti speciali, modelli di differente periodo di fabbricazione o impedimenti di altra natura si dovrà valutare e validare preventivamente e formalmente una soluzione alternativa concordandola con il nostro ufficio tecnico.

## FASE 3

Il montaggio prevede lo smontaggio della pennellatura interna del portellone; sarà necessario individuare idonee aree di fissaggio del lucchetto, libere da nervature, scatolati, serratura di serie, tiranti e leve. Non è da escludere la necessità di dover smontare la serratura di serie e/o la necessità di dover sagomare alcune porzioni di lamiera interne.

Il fissaggio avviene con (fig.6):

- 2 perni M8 sulla corazza attraverso il bordino del portellone;
- 2 prigionieri M8 filettati sulla corazza e due dadi M8 da applicare direttamente dall'interno, interponendo la contropiastra, sulla quale è predisposta un'asola per il passaggio dei due prigionieri;
- 2 perni M6 per fissare il gancio/riscontro direttamente sulla contropiastra filettata.

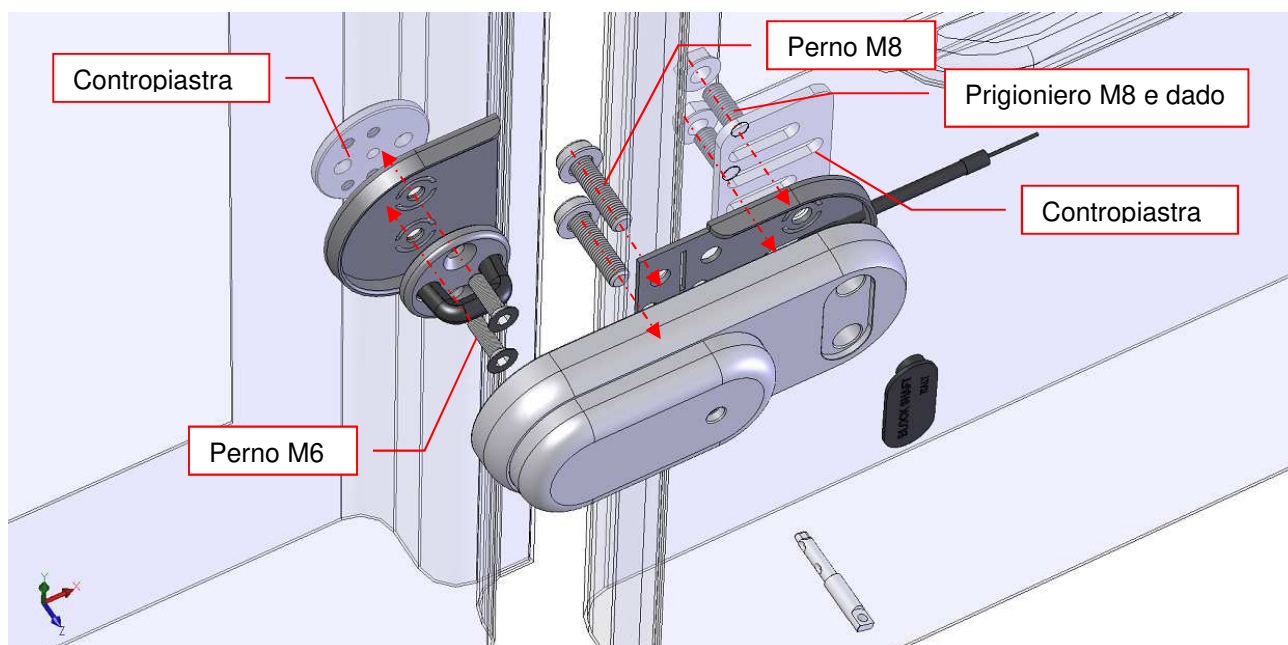

Fig.6

Quindi in dettaglio procedere come sotto indicato.

Posizionare sul portellone la dima di foratura (fig. 7), utilizzando gli assi indicati come punti di riferimento generale.



**PRIMA DI FORARE VERIFICARE ATTENTAMENTE CHE NON CI SIANO IMPEDIMENTI E/O INTERFERENZE INTERNE E SIA GARANTITA L'ACCESSIBILITA' DAL MOMENTO CHE SARA' NECESSARIO APPLICARE LE CONTROPIASTRE INTERNE.**

Eeguire:

- 4 fori di diametro 9mm per il fissaggio della corazza
- 2 fori di diametro 9mm per il fissaggio del riscontro
- 1 foro di diametro 9mm per il passaggio del cavetto per lo sblocco di emergenza.

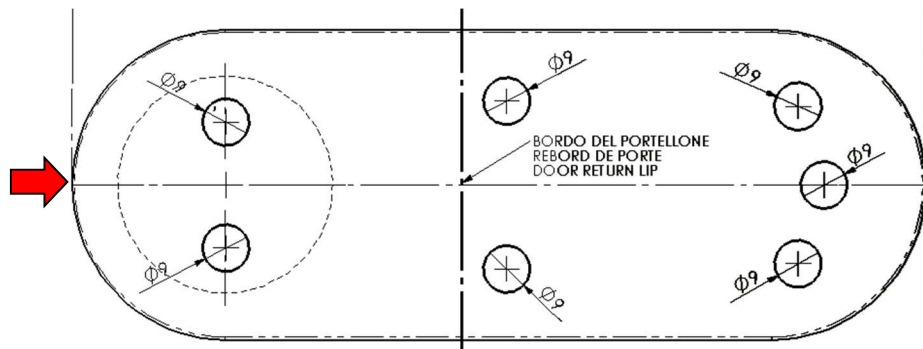

Fig. 7

Per posizionare la dima di carta si consiglia di tracciare con un pennarello una linea orizzontale all'altezza H definita e di allineare la dima facendo combaciare l'asse di mezz'aria con la linea appena tracciata e il bordo verticale del portellone (lato che apre) con la linea verticale tracciata sulla dima (altrimenti tracciare una linea a circa 10 mm dal bordo e allinearla con il centro dei primi due fori da 9mm) (fig.8).

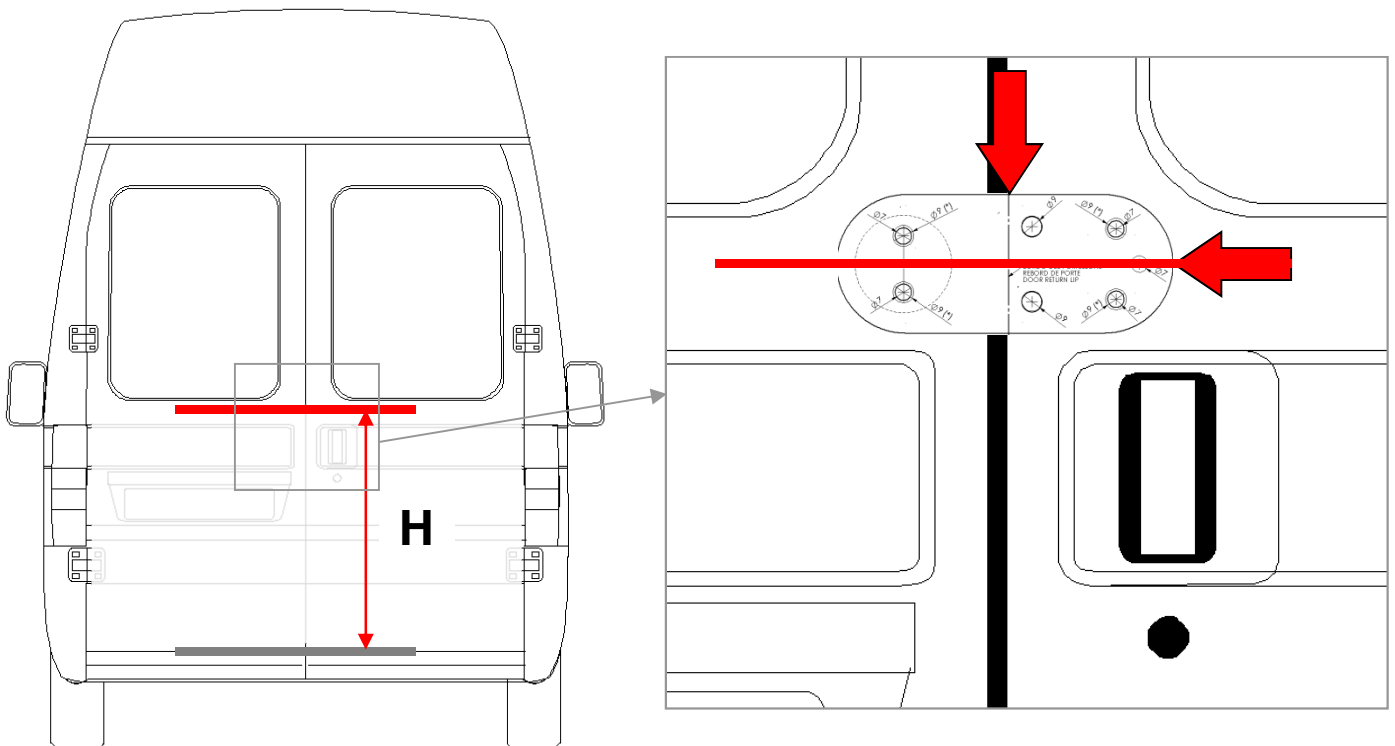

Fig.8

A questo punto segnare con un puntale i punti su cui eseguire i fori in modo tale da avere una foratura ben centrata.

#### FASE 4



Prima di forare rimuovere o spostare la serratura e/o la maniglia di serie del veicolo che dovesse interferire con i fori onde evitare danneggiamenti di componenti interni e per facilitare la successiva fase di montaggio del lucchetto con l'impiego delle contropiastre interne.

Il fissaggio della corazza prevede normalmente i fori sul bordo estremo del portellone utilizzando i due perni M8 con testa a bottone. Prima di forare verificare che la testa del perno M8 sia contenuta nel bordo (vedi fig.5).

Nel caso in cui la lamiera in corrispondenza dei fori non sia perfettamente piana e quindi non consenta un alloggiamento piano della testa dei perni M8 si consiglia di schiacciare la stessa lamiera con una pinza e un tassello di plastica (per non piegare o danneggiare la lamiera esterna) (fig. 9) o in alternativa di applicare un ampio tassello piano (fig. 10) in materiale plastico (per non piegare o danneggiare la lamiera esterna) e dei perni con distanziale in alluminio o materiale plastico da interporre tra bordo esterno e interno; avvitando i perni, la lamiera si appiana e si crea la sede adeguata per il perno (fig. 11).

**Ricoprire successivamente i bordi dei fori con vernice protettiva.**



Fig.09



Fig.10



Fig.11

Inoltre se in corrispondenza dei fori c'è una doppia lamiera interna con eccessivo interstizio, al fine di evitare la pericolosa deformazione della lamiera che si manifesta con il ritiro della lamiera esterna del portellone e la conseguente visibile ammaccatura (fig. 12), nel caso in cui non sia possibile un'altra posizione del lucchetto (dove non ci sono appunto doppie lamiere) e nel caso in cui non si possa distanziare la lamiera interna piegandola, si consiglia per il fissaggio dei perni di utilizzare una delle due soluzioni sotto rappresentate: (A) rondella di spessoramento (non in dotazione) applicata dall'interno e posizionata tra le due lamiere (fig. 13) o (B) distanziale (non in dotazione) applicato esternamente in una lamatura praticata nella lamiera. La lamatura deve essere di un diametro che non ecceda l'ingombro massimo della corazza, affinché la stessa possa nascondere il foro lamato (fig. 14).

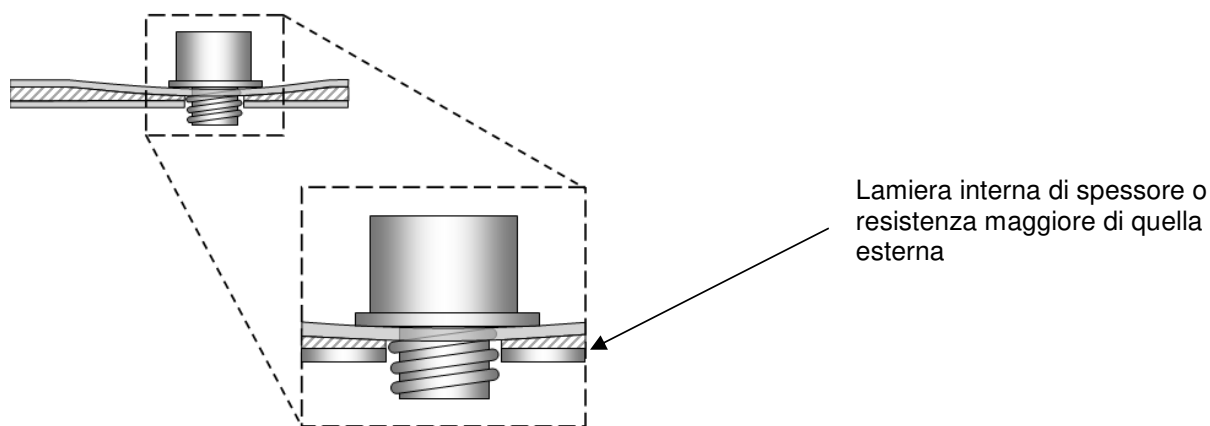

Fig. 12

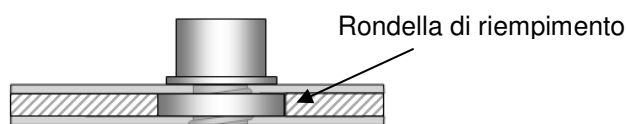

Fig.13

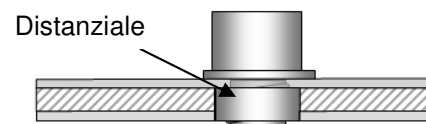

Fig.14

## FASE 5

Posizionare all'interno le contropiastre .

In caso di inevitabile interferenza tra contropiastra e lamiera interne o scatolati o nervature, è possibile modificare (tagliare, accorciare, ruotare, piegare) la contropiastra in base alle eventuali necessità.

In questa fase potrebbe essere necessario l'ausilio di un secondo operatore che sorregga dall'interno del veicolo la contropiastra o in alternativa si potrebbero utilizzare dei prigionieri M6 (non in dotazione) che possano consentire l'applicazione e il sostegno della contropiastra dall'interno ed essere poi rimossi dall'esterno uno alla volta, a partire da quello più in basso, per avvitare il corrispondente perno (fig. 15).

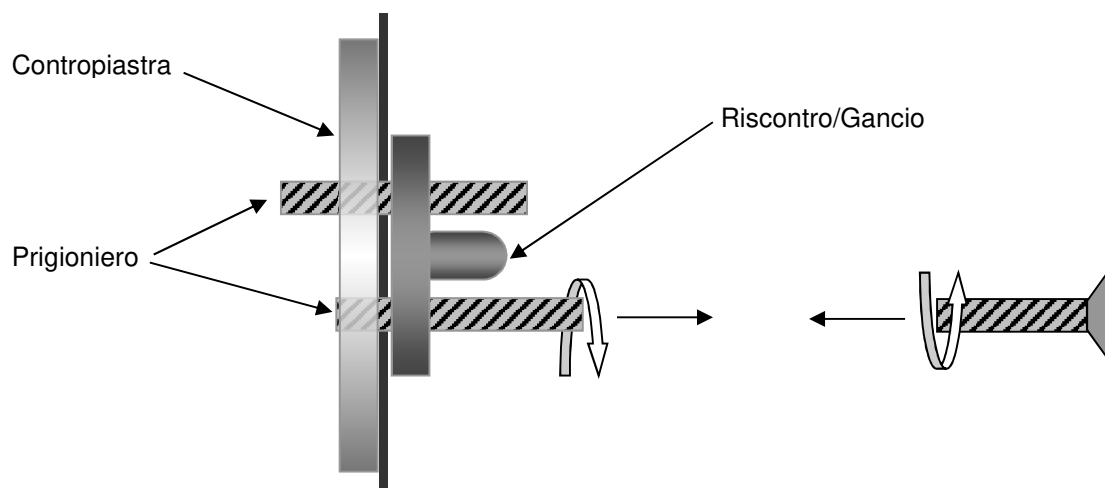

Fig.15

## FASE 6

Interporre il distanziale in plastica tra la lamiera e il riscontro (come indicato nel dettaglio in fig.16).

Eeguire il fissaggio del riscontro/gancio di chiusura utilizzando le due viti M6 a testa svasata (fig.16).

 Per una maggiore tenuta allo svitamento si consiglia di applicare del frenafili ai perni o in alternativa di ammaccare leggermente il filetto dei perni.

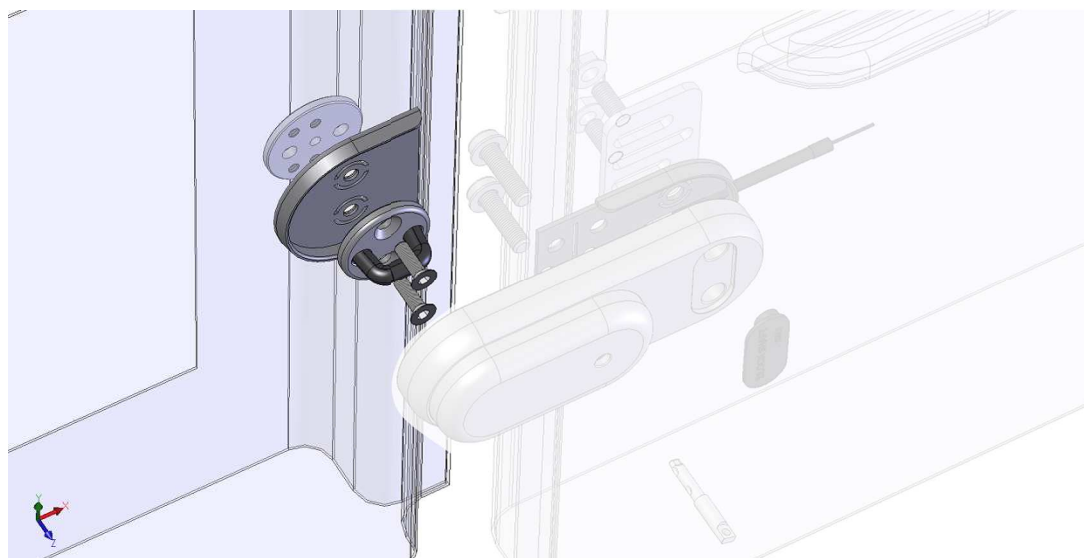

fig. 16

Il riscontro può essere fissato in due differenti configurazioni. Infatti oltre al suddetto fissaggio, è possibile ruotare di 90° la contro piastra e bloccare i due perni M6 con due dadi (non in dotazione) dall'interno del portellone. **In questo modo risulta possibile aprire il lucchetto in caso di danneggiamento semplicemente rimuovendo dall'interno i due dadi.**

## FASE 7

Allo stesso modo fissare la corazza utilizzando i 2 perni M8 a testa cilindrica sul bordo del portellone (**USARE LE RONDELLE SOTTO AL PERNO M8 SOLO SE LA TESTA DELLO STESSO PERNO NON IMPATTA SUL PORTELLONE FISSO IN FASE DI CHIUSURA (\*)**) e i 2 prigionieri M8 filettati sulla corazza e due dadi M8 da applicare direttamente dall'interno, interponendo la contropiastra, sulla quale è predisposta un'asola per il passaggio dei due prigionieri (fig.17).

Per tale fissaggio potrebbe essere necessario smontare la serratura di serie o semplicemente allontanarla dalla propria sede.

Inoltre laddove la lamiera del portellone è spessa o presenta doppia lamiera (quindi è sufficientemente resistente allo strappo) si può omettere la contropiastra. Inoltre la contropiastra può essere impiegata per spessoramenti della lamiera interna.

In caso di inevitabile interferenza, è possibile modificare (tagliare, accorciare) la contropiastra in base alle eventuali necessità

Interporre l'apposito distanziale in plastica a protezione della lamiera.



**Non serrare definitivamente i dadi M8;** in seguito bisognerà infatti eseguire la centratura della corazza.

Inserire contemporaneamente la guaina del cavetto per l'apertura di emergenza. La guaina deve essere inserita nell'apposito foro e deve entrare nel portellone raggiungendo l'interno del veicolo

Prestare attenzione a non schiacciare il cavetto di emergenza che deve scorrere liberamente.

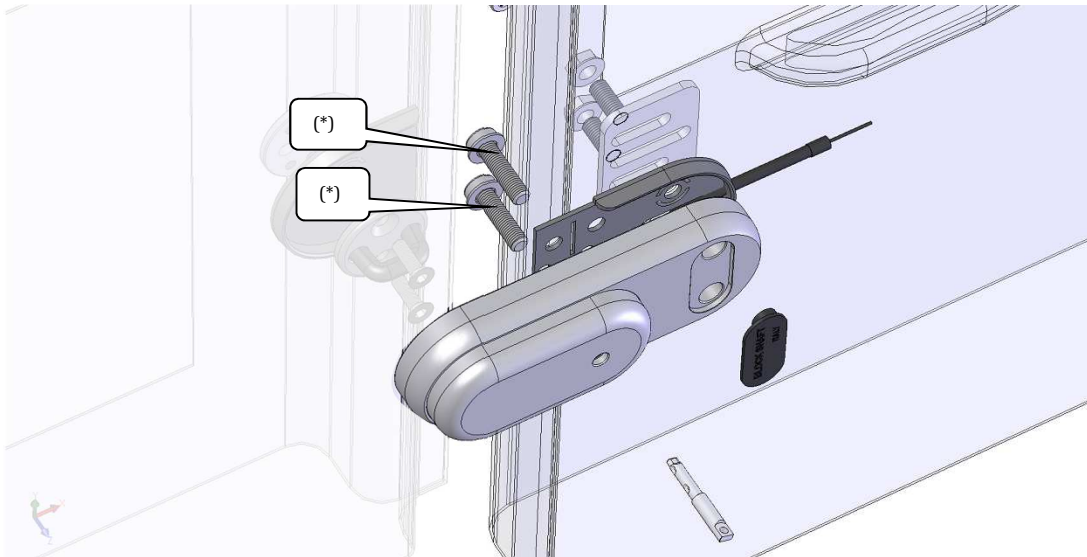

Fig. 17

Per compensare eventuali disallineamenti o particolari curvature dei portelloni, si potrà applicare un secondo distanziale al di sotto della corazza, ritagliato in corrispondenza dei tagli predisposti. In questo modo il lucchetto curverà su se stesso e consentirà al riscontro di allinearsi correttamente alla propria sede sulla corazza (fig.18).

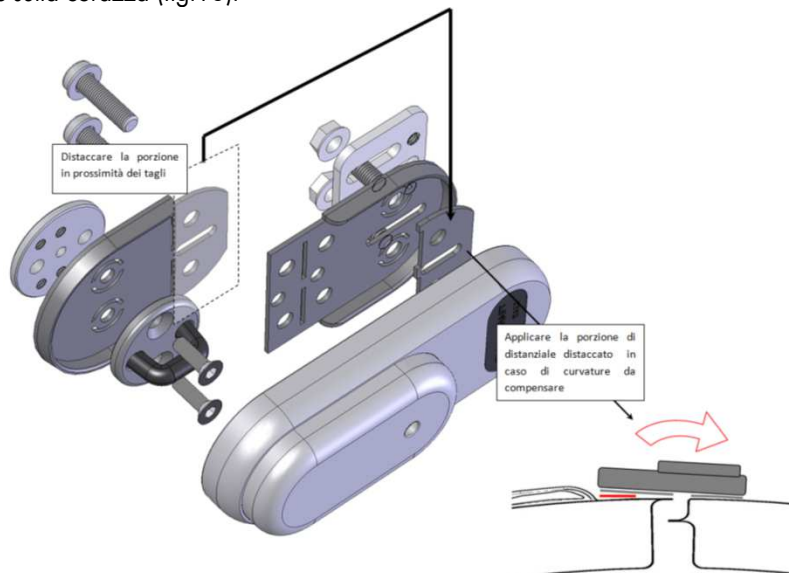

Fig.18

## FASE 8

Eeguire alcune chiusure del portellone per verificare il corretto allineamento del riscontro. **Se necessario allineare la corazza utilizzando un martello in gomma.** Sfruttando l'accoppiamento con notevole gioco, avendo già fissato definitivamente solo il riscontro, la corazza può effettuare piccoli spostamenti in modo da allineare perfettamente le due parti.

Questa operazione deve essere effettuata a lucchetto aperto (quindi con la chiave inserita e ruotata di 180°).



Verificare che la camma sia aperta prima di chiudere il portellone (la camma urterebbe violentemente contro il riscontro) (fig.19).

Se risulta quindi chiusa, il lucchetto potrebbe essere chiuso oppure la molla di rimando della camma potrebbe essere danneggiata.

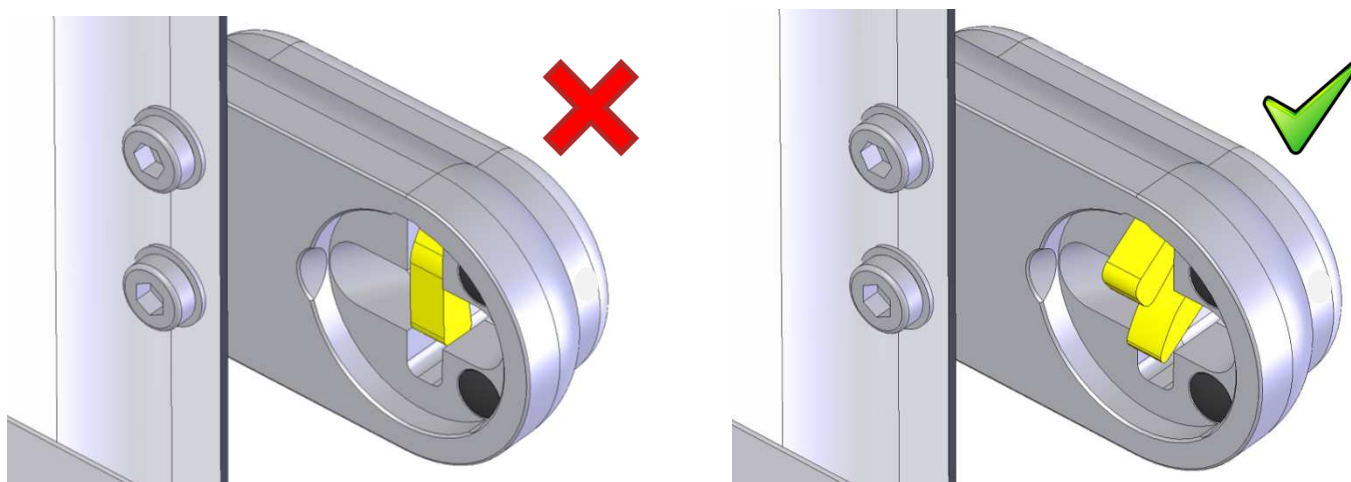

Fig.19

Inoltre per i modelli che richiedono lo smontaggio della serratura di serie, sarà necessario aprire il portellone accedendo dall'interno del vano di carico attraverso il portellone laterale e tirando direttamente i leverismi di sblocco.

Verificare infine la libera rotazione della chiave: **l'apertura deve avvenire senza sforzare la chiave.**

Infine serrare definitivamente i dadi e i perni della corazza.

## FASE 9

Verificato il corretto funzionamento del lucchetto, incluso il funzionamento del piolo di stato che segnala l'apertura, provvedere a serrare tutti i perni.

Applicare il tappino in plastica sulla corazza per sigillare la cavità sulla corazza (fig.20).

Su di esso applicare la resina adesiva personalizzata se in dotazione.

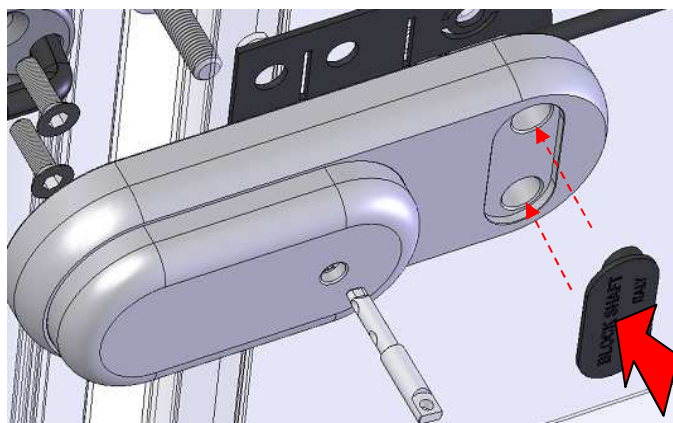

Fig.20

## FASE 10

Distendere il cavetto di emergenza posizionandolo in una opportuna sede (è preferibile applicarla esternamente rispetto alla pannellatura, evitando così fori e dando la possibilità di smontare i pannelli senza dover smontare l'apertura di emergenza) e applicare l'apposito **pomello di emergenza in dotazione**.

Il sistema è caratterizzato da un pomello a trazione incapsulato all'interno di un supporto solidale al portellone che si può bloccare facoltativamente con un sigillo, non in dotazione (fig. 21).

In questo modo l'accesso dall'interno prevede la **rottura del sigillo** (se predisposto dall'utilizzatore che deve provvedere a ripristinarlo dopo l'apertura onde evitare usi impropri del lucchetto - ad es. emergenza sempre in tiro e lucchetto sempre aperto) e **la trazione del pomello con solo due dita** da collocare nell'apposita sede. Accedendo dall'alto o dal basso non è possibile estrarre il pomello che rimane protetto da un settore del supporto. Quindi, in caso di effrazione, se si dovesse creare un'apertura dall'esterno della lamiera del portellone, la trazione del pomello non risulterebbe possibile a mano.

Inoltre, ai fini dell'antimanomissione, il cavetto di emergenza, che durante l'apertura scorre indietro, è completamente nascosto dal pomello, dotato di un'apposita sede interna non accessibile.



La posizione preferibile è in prossimità della corazza lasciando il cavetto il più disteso possibile, senza piegature a gomito (>90°).

Sullo scorrevole laterale prestare attenzione ad evitare interferenza tra pomello e carrozzeria. In caso di interferenza posizionare il pomello nella cavità alta del portellone.

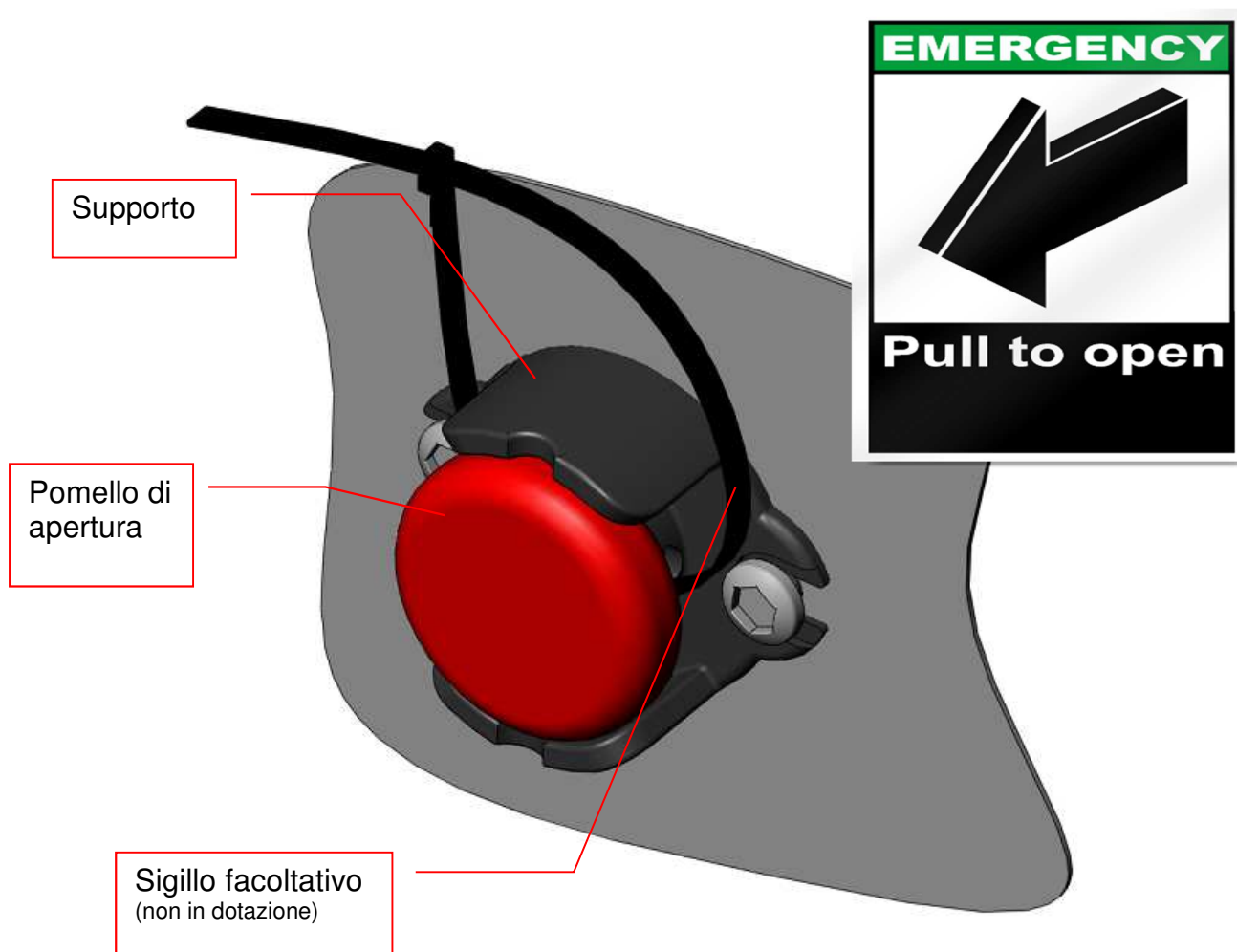
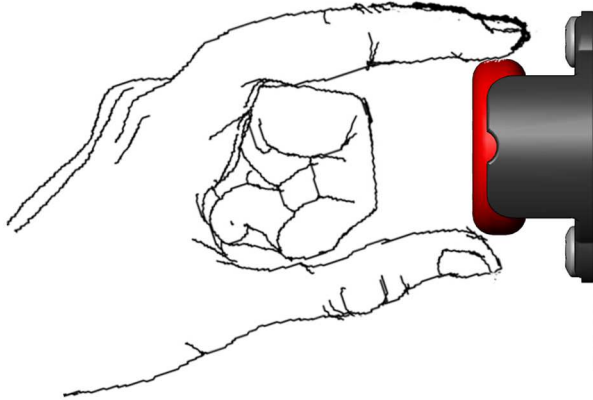

Fig.21

## Sequenza di apertura

Vista dall'alto



**Afferrare il pomello applicando le dita nell'apposita sede**

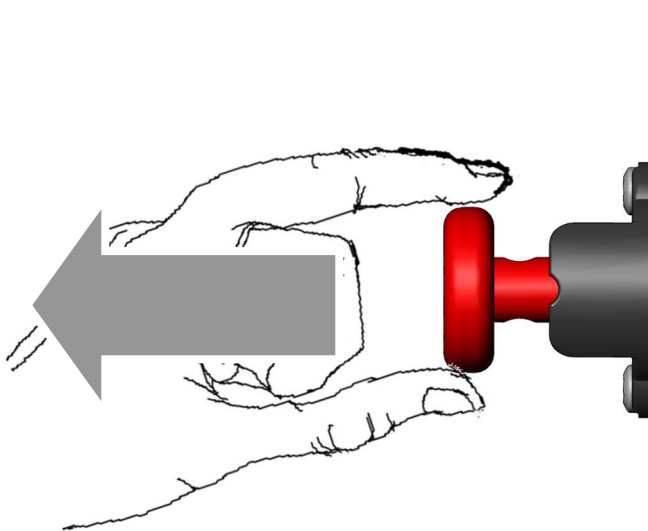

**Tirare fino a finecorsa**



Prima dell'installazione, a portellone aperto, chiudere il lucchetto (fig. 22). Il cavetto durante l'apertura d'emergenza scorre per la lunghezza dello spinotto di bloccaggio (circa 1 cm) e quindi anche il terminale sferico che deve essere libero di scorrere.

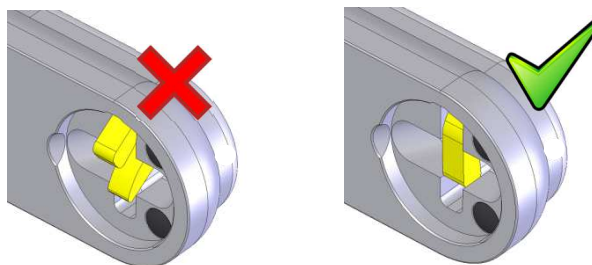
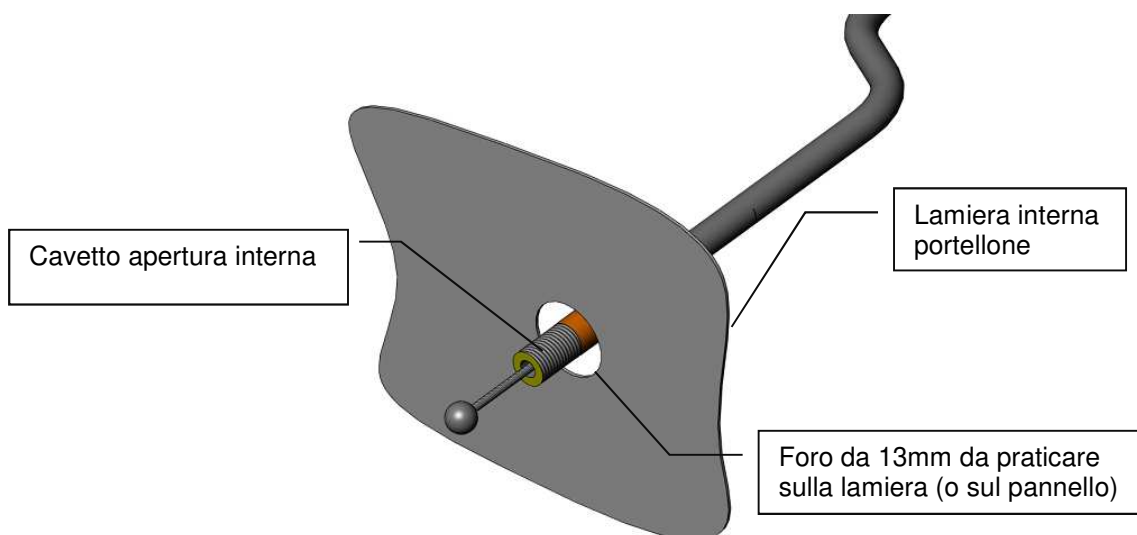

fig. 22

L'installazione prevede le seguenti fasi.

**Fase 1:** foratura da 13mm della lamiera del portellone (o del pannello).



(fig. 23)

**Fase 2:** Inserire il pomello rosso nel relativo supporto, prestando attenzione ad allineare il i fori come sotto indicato (fig.24).

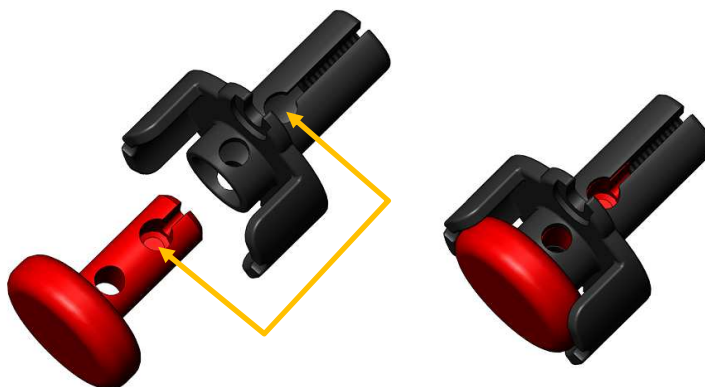
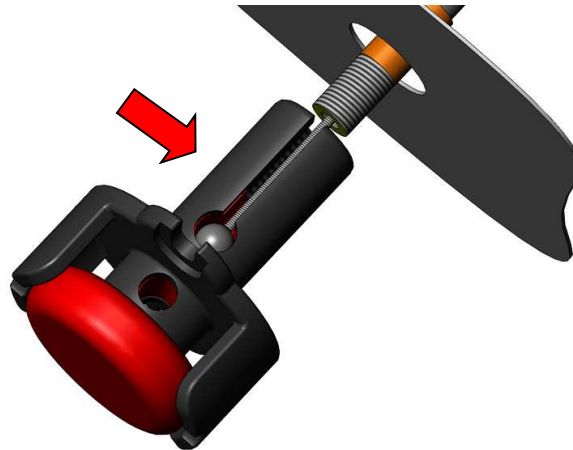

Fig. 24

**Fase 3:** Inserire il terminale sferico nell'apposita sede (fig.25).



(fig.25)

**Fase 4:** Avvitare il supporto fino a quando il terminale sferico del cavo si allinea al foro superiore del supporto (fig.26).

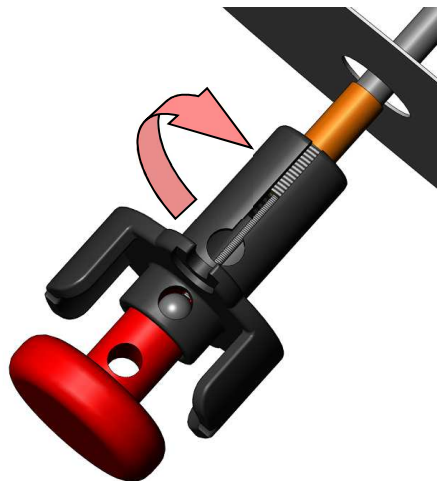

(fig.26)

**Fase 5:** inserire il supporto nella lamiera e chiudere il lucchetto facendo ruotare l'arpione (il pomello rosso rientrerà) (fig.27).  
Eeguire alcune prove di funzionamento prima di fissare il supporto. Se necessario avvitare o svitare il supporto per regolare la corsa.

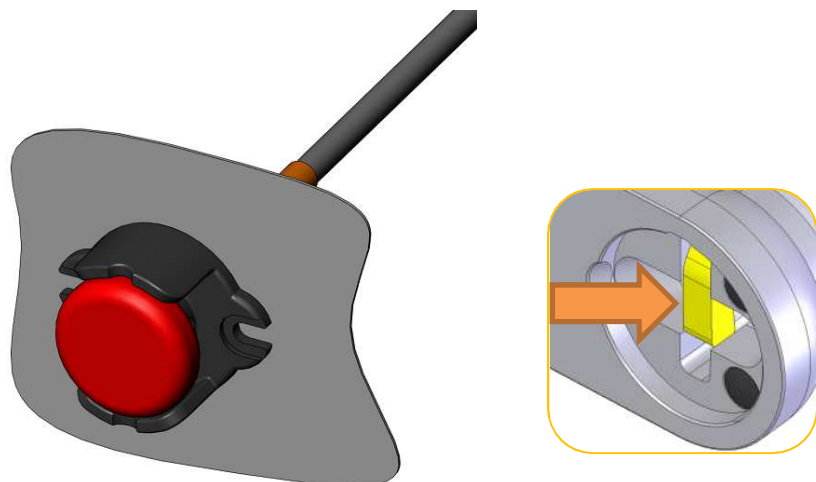

(fig.27)

**Fase 6:** fissare il supporto alla lamiera del portellone o al pannello utilizzando le viti autofilettanti (fig.28). Verificare che il foro passante del pomello e quello del supporto siano allineati al fine di garantire il passaggio del sigillo di sicurezza.

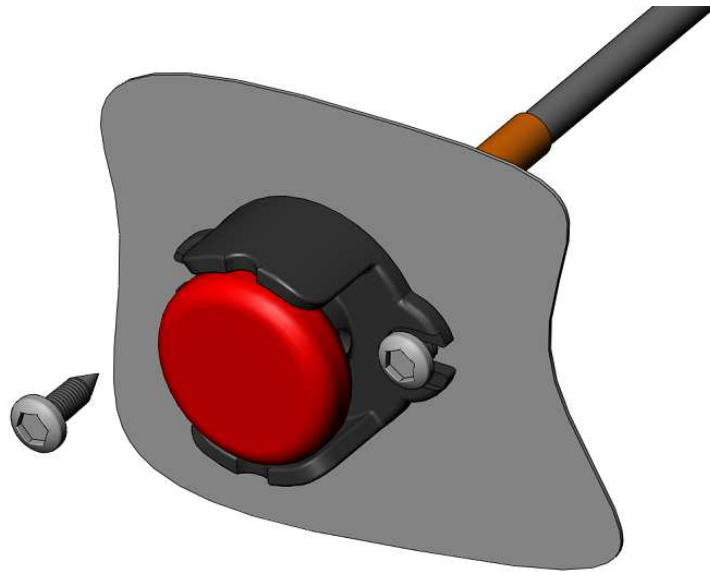

(fig. 28)

**Fase 7:** A lucchetto chiuso e pomello allineato, applicare il sigillo di sicurezza se previsto dall'uso; sigillo non in dotazione (fig. 29)

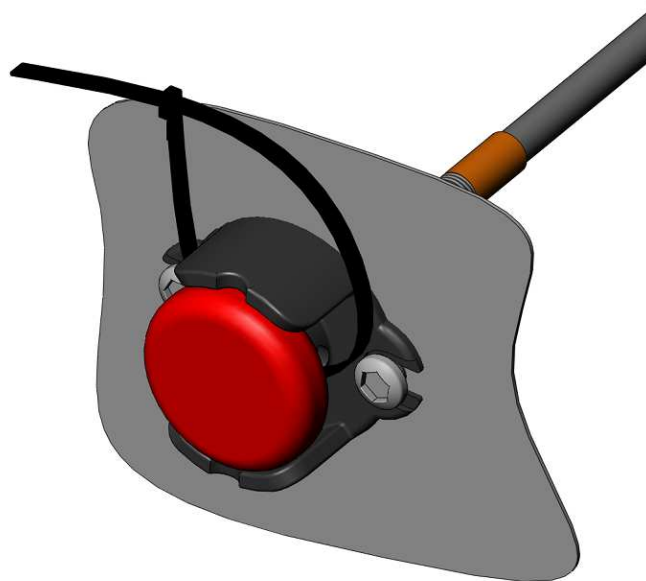

(fig. 29)

## PORTELLONE SCORREVOLE LATERALE

É necessario seguire le stesse fasi indicate per il portellone posteriore.

In particolare la posizione del lucchetto è normalmente al di sotto della guida scorrevole orizzontale del portellone.

**Verificare in particolare che il riscontro non interferisca con il portellone durante lo scorrimento in apertura (fig.30).**

**Verificare anche che il pomello per l'apertura di emergenza non interferisca con il portellone durante lo scorrimento in apertura.**

Posizionare la dima di foratura con l'asse longitudinale parallelo alla guida scorrevole e l'asse verticale allineato con il bordo del portellone. Qualora questa posizione dovesse generare interferenze è possibile spostare di alcuni millimetri la dima a destra o a sinistra rispetto all'asse verticale.

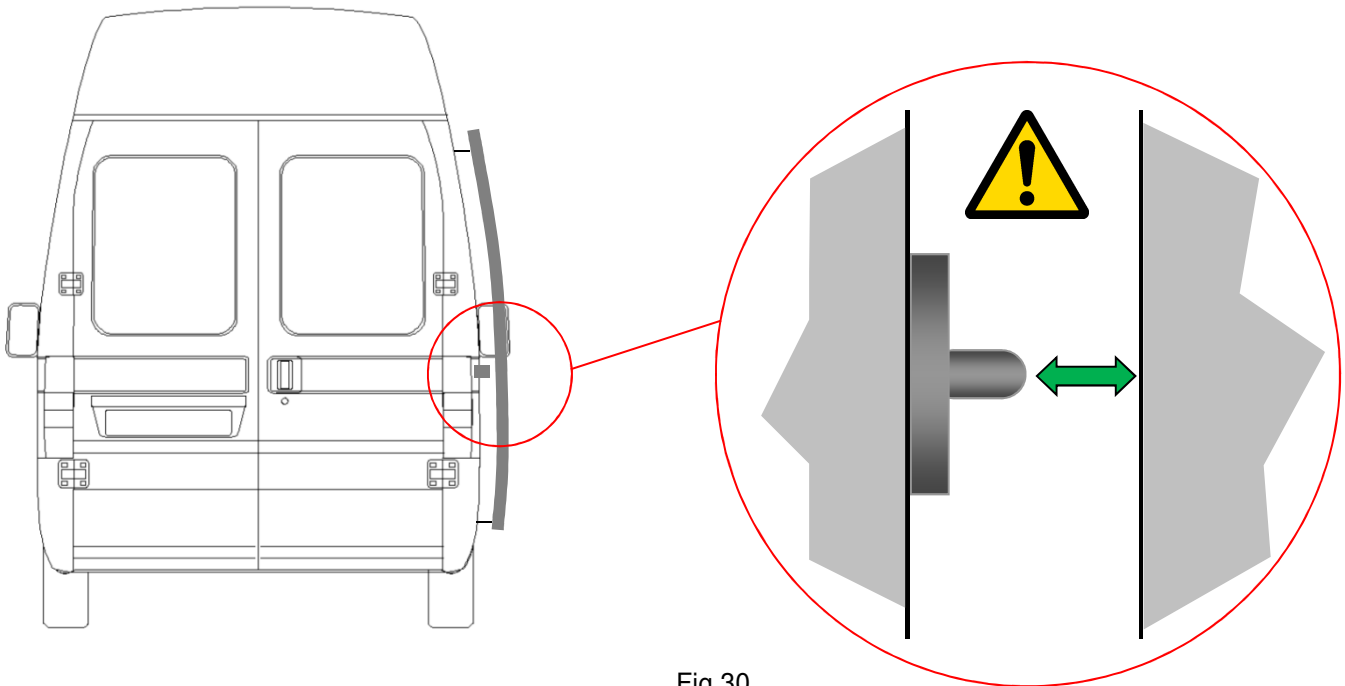

Fig.30

Le porte scorrevoli laterali hanno differenti cinematiche di apertura. La porta infatti potrebbe uscire perpendicolarmente al veicolo e scorrere verso dietro oppure scorrere in maniera angolare e poi lineare verso dietro. Nel secondo caso potrebbe essere necessario (solo per quei veicoli con eccessiva angolazione in apertura) spostare di 1-2mm il riscontro/gancio in direzione dello scorrimento della porta, allontanandolo dalla posizione segnata con la dima (fig.31). In tal caso, se necessario, bisogna asolare i fori del gancio/riscontro.

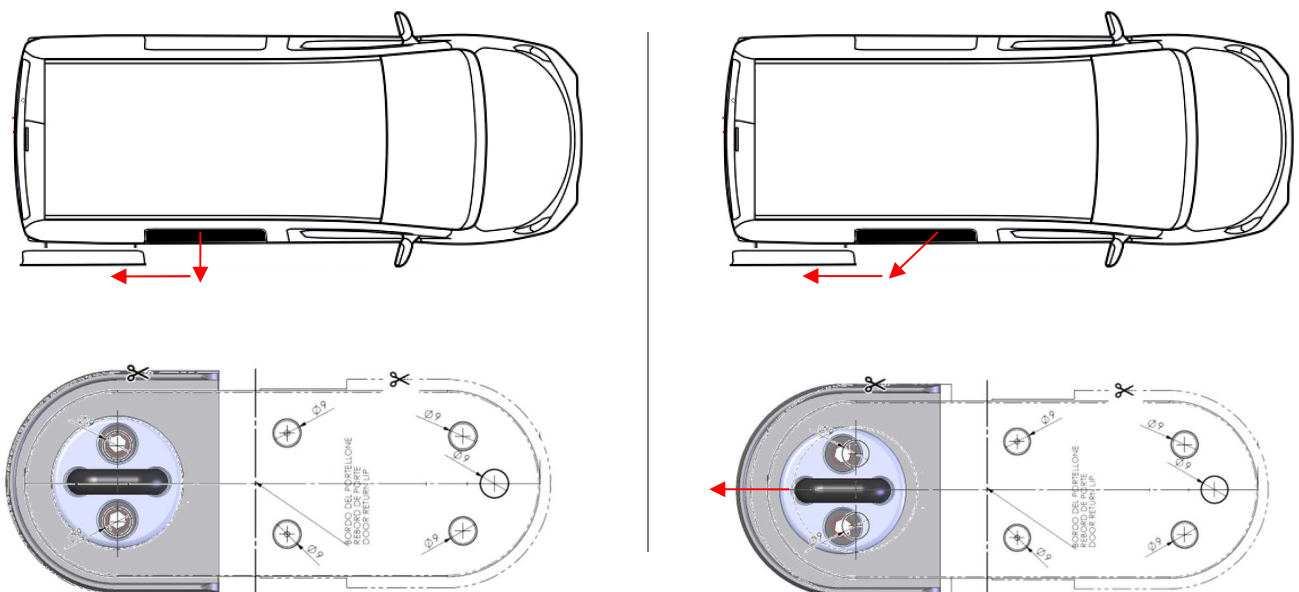

Fig.31

## PRECAUZIONI DI INSTALLAZIONE E INDICAZIONI PER UN CORRETTO UTILIZZO



1. Eseguire i fori della dimensione indicata nelle **istruzioni di lavoro**;
2. **Verificare sempre l'allineamento riscontro/corazza** in verticale e orizzontale.
3. **Verificare il libero scorrimento del pistoncino di blocco che aziona la camma** utilizzando il cavetto di emergenza;
4. Durante e dopo l'installazione **non lasciare mai all'interno** del vano di carico **le chiavi** del lucchetto;
5. **Lubrificare il cilindro** con frequenza semestrale (a seconda dell'intensità d'uso, più spesso) utilizzando uno spray idrorepellente, anticorrosivo, lubrificante, detergente, sbloccante (es. WD40) che non contenga additivi che possano attirare polvere o sporcizia. Non utilizzare Spray sbloccanti corrosivi.
6. **Ingrassare il riscontro e la camma**;
7. Durante il lavaggio del veicolo **evitare getti d'acqua** direttamente in corrispondenza del cilindro;
8. Un corretto utilizzo del lucchetto che ne eviti un inutile e usurante funzionamento, prevede che il **lucchetto sia aperto prima di aver aperto la maniglia del portellone**.

## MANUTENZIONE E CURA

- Verificare periodicamente che i componenti di sicurezza siano correttamente montati e controllarne l'usura. Se necessario, serrare di nuovo i perni di fissaggio e sostituire i componenti difettosi.
- Ad intervalli periodici (almeno una volta ogni tre mesi), verificare il funzionamento e la maneggevolezza della serratura con la chiave.
- Ingrassare, almeno una volta all'anno (a seconda dell'intensità d'uso, più spesso), tutti i componenti mobili e tutte le superfici di scorrimento con vasellina tecnica e verificare il funzionamento.
- Lubrificare il cilindro con frequenza semestrale (a seconda dell'intensità d'uso, più spesso) utilizzando uno spray idrorepellente, anticorrosivo, lubrificante, detergente, sbloccante che non contenga additivi che possano attirare polvere o sporcizia (es. WD40 o specifici per serrature) e che non sia corrosivo.
- Per non compromettere la protezione anticorrosione dei componenti, utilizzare solo prodotti per pulire e detergenti neutri, privi di abrasivi.

**CONDIZIONI PER IL RILASCIO DI DUPLICATO CHIAVE**

1. Per duplicare le chiavi dei prodotti che includono una Card di Proprietà GATELOCKVAN, non si deve presentare la chiave quando si richiede una o più chiavi aggiuntive.
2. Si raccomanda che il cliente firmi la Card immediatamente dopo l'acquisto, e che conservi la Card in un posto sicuro. Il rivenditore è obbligato a fornire duplicati delle chiavi solo ai clienti che presenteranno la Card.
3. Al cliente che presenterà una Card non firmata sul retro al momento della richiesta di chiavi aggiuntive, non dovranno essere richiesti altri documenti poiché non si potranno rilasciare duplicati.
4. Quando una Card firmata sarà presentata dal titolare (che abbia firmato il retro della Card), il rivenditore dovrà controllare e convalidare la firma sul retro della Card comparando la firma sulla Card con la firma su di un documento d'identità.
5. Se un cliente che ordina duplicati chiave non è il firmatario sul retro della Card, una delega per la richiesta dei duplicati con la stessa firma del retro della Card e specificatamente che nomini ed identifichi il nome della persona che sta richiedendo il duplicato e la autorizzi ad ordinare chiavi aggiuntive deve essere presentata e conservata negli archivi del rivenditore. Il rivenditore deve convalidare la firma sulla lettera con la firma sulla Card. Il rivenditore deve altresì convalidare l'identità della persona richiedente i duplicati con la richiesta di presentare documento d'identità che rispecchi i particolari descritti nella delega.
6. Il cliente deve assicurarsi di avere ritirato la Card.
7. Nei casi in cui le chiavi non sono duplicate presso il rivenditore, il rivenditore dovrà fornire i duplicati con una data ragionevole.

## CONDIZIONI DI GARANZIA

Block Shaft Srl Unip. sottopone tutti i suoi prodotti a severi test di qualità e in ogni caso se, nonostante i controlli, l'antifurto per vano di carico GateLock® Van dovesse presentare dei malfunzionamenti, Le raccomandiamo di contattarci immediatamente.

### **DURATA E CONTENUTI**

Block Shaft Srl Unip. garantisce, secondo le modalità di seguito indicate, il buon funzionamento dell'antifurto per vano di carico GateLock® Van e che lo stesso è immune da vizi e difetti costruttivi.

Se durante il periodo di garanzia l'antifurto per vano di carico dovesse risultare difettoso, Block Shaft Srl Unip., a sua insindacabile discrezione, si farà carico di riparare o sostituire l'antifurto per vano di carico o una parte di esso.

La sostituzione dei pezzi difettosi o la loro riparazione avverranno franco stabilimento Block Shaft Srl Unip. e, pertanto, le spese di spedizione o di trasporto dell'antifurto per vano di carico, sono a carico del Cliente, così come sono, in qualunque caso, a carico del Cliente stesso, le spese di eventuali richieste di sopralluoghi da parte di rivenditori autorizzati e/o di tecnici della Block Shaft Srl Unip..

Eventuali ritardi per la rimessa in efficienza del mezzo non comportano per il Cliente alcun diritto di risarcimento di eventuali danni, né comporta alcuna proroga della durata della garanzia.

Le domande di intervento in garanzia sono prese in esame solo se comunicate a Block Shaft Srl Unip. entro otto giorni dalla scoperta del preteso difetto.

La presente garanzia è l'unica prestata da Block Shaft Srl Unip., restandone pertanto esclusa ogni altra.

Per i componenti non costruiti da Block Shaft Srl Unip., valgono solo le garanzie riconosciute dai terzi produttori.

### COSA VIENE GARANTITO

Block Shaft Srl Unip. garantisce che tutte le parti che costituiscono il dispositivo antifurto per vano di carico GateLock® Van, realizzate ed assemblate presso lo stabilimento produttivo, sono esenti da difetti di fabbricazione o di materiale, se utilizzate in modo corretto.

La garanzia verrà riconosciuta per un periodo di **24 (ventiquattro) mesi** dalla data di acquisto risultante sullo scontrino o sulla fattura di acquisto.

### COSA NON VIENE GARANTITO

La garanzia non copre:

- Interventi per i quali risulta impossibile stabilire la data di acquisto dell'antifurto per vano di carico.
- Ogni difetto dovuto a danno risultante da uso improprio e non conforme alle istruzioni tecniche impartite, incidente, furto, tentato furto, incendio;
- Poiché la garanzia consiste esclusivamente in interventi di natura tecnica, sono esclusi da essa risarcimenti del danno di natura pecuniaria per qualsiasi causa eventualmente spettanti. A tal fine si specifica, a titolo esemplificativo e non esaustivo, che non verranno risarciti i danni derivanti del fermo tecnico del mezzo, danni incidentali e consequenziali come il mancato utilizzo, anche temporaneo, del mezzo, i disagi o le perdite di carattere commerciale.
- Controlli periodici, manutenzioni, riparazioni o sostituzione di pezzi dovuti al normale deterioramento.
- Nessuna responsabilità potrà far carico a Block Shaft Srl Unip. per danni a persone o cose derivanti da un uso improprio dell'antifurto per vano di carico o derivanti da malfunzionamenti.

### DECADENZA

Si decade dal diritto di garanzia di buon funzionamento:

- se il dispositivo risulta danneggiato per errata installazione;
- se l'antifurto per vano di carico è stato usato per scopi ed usi diversi da quelli a cui è destinato e per i quali è stato progettato e costruito;
- se i vizi lamentati dipendono da incidenti, incurie e negligenze;
- se l'antifurto per vano di carico è stato modificato o riparato da terzi non autorizzati;

### COSA DEVE FARE IL CLIENTE

Denunciare vizi, difetti o malfunzionamenti, entro i limiti temporali sopra menzionati, presso il rivenditore da cui è stato acquistato il dispositivo, ovvero contattando direttamente Block Shaft Srl Unip..

Per poter usufruire della garanzia, il Cliente dovrà aver cura di:

- utilizzare in modo corretto il dispositivo;
- conservare i documenti relativi all'acquisto (fattura o ricevuta fiscale e il presente opuscolo), i quali sono necessari per poter ottenere interventi in garanzia presso un'Officina autorizzata da Block Shaft Srl Unip.;

**Il foro competente per eventuali controversie in ordine all'interpretazione ed esecuzione di questa garanzia è unicamente quello di Bari.**

## Specifiche tecniche di installazione

FIAT FIORINO  
PEUGEOT BIPPER  
CITROËN NEMO  
dal 2007 [3° Generazione]



**PRIMA DI PROCEDERE CON LE SPECIFICHE  
LEGGERE ATTENTAMENTE LA PROCEDURA DI  
INSTALLAZIONE GENERICA**

### PORTELLONE POSTERIORE

Rimuovere la pannellatura delle due ante del portellone posteriore.



Applicare la dima di foratura.

In particolare l'asse longitudinale della corazza è a **57,0cm** dal bordo inferiore del portellone  pag.10.

Allineare l'asse verticale (linea tratto punto) allo spigolo del portellone.

Segnare i fori da 9mm.

Prestare attenzione ai fori sul bordo estremo; prima di forare verificare che la testa del perno M8 sia contenuta nel bordo.

Prestare attenzione al foro per il passaggio del cavetto di emergenza: forare soltanto la lamiera esterna per consentire l'inserimento del cavetto nel portellone.



Per facilitare il montaggio si consiglia di smontare la serratura di serie.

È sufficiente svitare le tre viti di fissaggio sulla lamiera e sganciare i cavi e le levette indicate in figura ed infine il connettore elettrico.



Eseguire i fori come da PROCEDURA GENERALE.

pag.15

Non è necessario applicare la contro-piastra dietro la corazza per via della presenza della robusta doppia lamiera interna.

Procedere con le fasi come da PROCEDURA DI INSTALLAZIONE GENERICA.

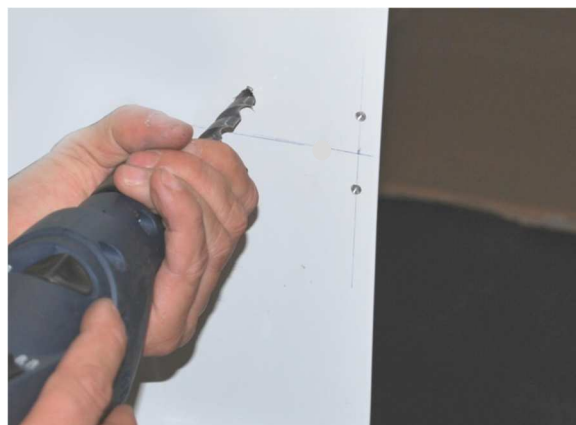

**PRIMA DI PROCEDERE CON LE SPECIFICHE LEGGERE ATTENTAMENTE LA PROCEDURA DI INSTALLAZIONE GENERICA**

## PORTELLONE LATERALE

Rimuovere la pannellatura del portellone laterale e la modanatura.

pag.22



Applicare la dima di foratura.

L'asse longitudinale della corazza è a **4,5 cm** dallo spigolo della sede guida scorrevole (vedi foto)

pag.10.

Allineare l'asse verticale (linea tratto punto) allo spigolo del portellone.

Segnare i fori da 9mm.

Prestare attenzione ai fori sul bordo estremo; prima di forare verificare che la testa del perno M8 sia contenuta nel bordo.

Prestare attenzione al foro per il passaggio del cavetto di emergenza: forare soltanto la lamiera esterna per consentire l'inserimento del cavetto nel portellone.



Procedere con le fasi come da PROCEDURA DI INSTALLAZIONE GENERICA.

## Specifiche tecniche di installazione

### FIAT DOBLÒ

dal 2010 [2° Generazione]

### OPEL COMBO D



**PRIMA DI PROCEDERE CON LE SPECIFICHE  
LEGGERE ATTENTAMENTE LA PROCEDURA DI  
INSTALLAZIONE GENERICA**

#### PORTELLONE POSTERIORE

Rimuovere la pannellatura ad incastro delle due ante del portellone posteriore.



Procedere quindi con l'applicazione della dima e con la foratura.

L'asse longitudinale della corazza è a **56 cm** dal bordo inferiore (vedi foto accanto)  pag.10.

Allineare l'asse verticale (linea tratto punto) allo spigolo del portellone.

Segnare i fori da 9mm.

Prestare attenzione ai fori sul bordo estremo; prima di forare verificare che la testa del perno M8 sia contenuta nel bordo.

Prestare attenzione al foro per il passaggio del cavetto di emergenza: forare soltanto la lamiera esterna per consentire l'inserimento del cavetto nel portellone.



Per fissare la corazza è preferibile distaccare la serratura, senza rimuoverla completamente.

Svitare pertanto le viti esterne e sganciare le due aste in corrispondenza dei fermi in plastica (cerchiate in foto).

Per evitare il contatto della testa dei perni M8 sulla porta fissa in fase di chiusura si consiglia di applicare i perni M8 senza le rondelle in dotazione.  pag.15

Procedere con le fasi come da PROCEDURA DI INSTALLAZIONE GENERICA.

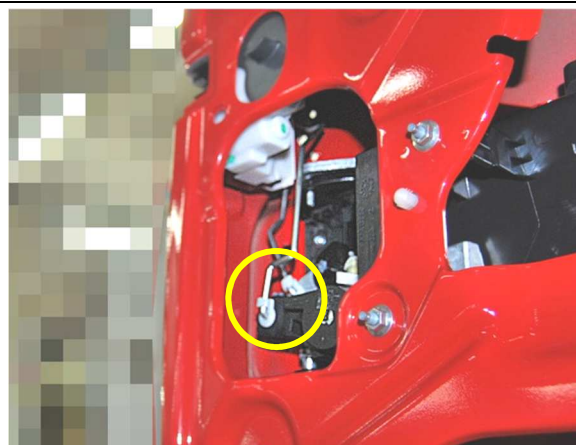

PRIMA DI PROCEDERE CON LE SPECIFICHE  
LEGGERE ATTENTAMENTE LA PROCEDURA DI  
INSTALLAZIONE GENERICA

## PORTELLONE LATERALE

Dopo aver rimosso la pannellatura del portellone scorrevole e della fiancata destra, applicare la dima di foratura.



L'asse longitudinale della corazza è a **11 cm** dallo spigolo superiore della fascia di rivestimento della sede guida scorrevole (vedi dettaglio foto)  pag.10  
Allineare l'asse verticale (linea tratto punto) allo spigolo del portellone.

Segnare i fori da 9mm.

Prestare attenzione ai fori sul bordo estremo; prima di forare verificare che la testa del perno M8 sia contenuta nel bordo.

Prestare attenzione al foro per il passaggio del cavetto di emergenza: forare soltanto la lamiera esterna per consentire l'inserimento del cavetto nel portellone.

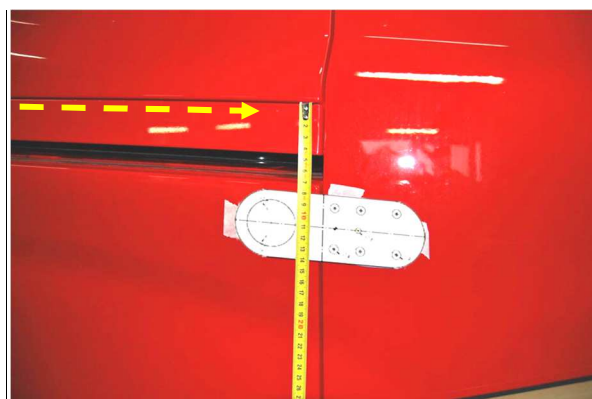

Per fissare la corazza è preferibile distaccare la serratura, senza rimuoverla completamente.

Procedere con le fasi come da PROCEDURA DI  
INSTALLAZIONE GENERICA.

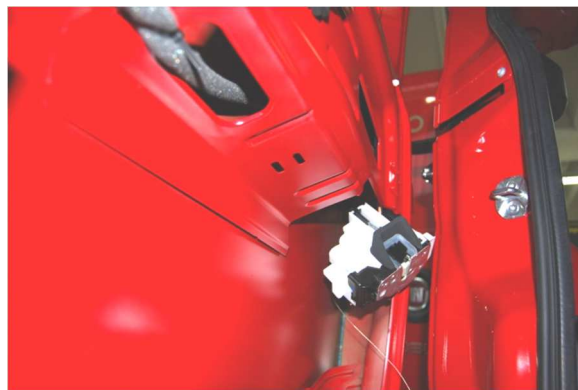

## Specifiche tecniche di installazione

OPEL VIVARO  
RENAULT TRAFIC  
NISSAN NV300  
FIAT TALENTO  
dal 2014 [3° Generazione]



**PRIMA DI PROCEDERE CON LE SPECIFICHE  
LEGGERE ATTENTAMENTE LA PROCEDURA DI  
INSTALLAZIONE GENERICA**

### PORTELLONE POSTERIORE

Rimuovere la pannellatura delle due ante del portellone posteriore.

La maniglia interna è collegata alla serratura con un'asticina sagomata che si inserisce in un occhiello, come in foto.



Procedere quindi con l'applicazione della dima e con la foratura.

L'asse longitudinale della corazza è a **59 cm** dal bordo inferiore del portellone  pag.10.

Allineare l'asse verticale (linea tratto punto) allo spigolo del portellone.

Segnare i fori da 9mm.

Prestare attenzione ai fori sul bordo estremo; prima di forare verificare che la testa del perno M8 sia contenuta nel bordo.

Prestare attenzione al foro per il passaggio del cavetto di emergenza: forare soltanto la lamiera esterna per consentire l'inserimento del cavetto nel portellone.

 pag.15



Procedere con le fasi come da **PROCEDURA DI  
INSTALLAZIONE GENERICA.**

PRIMA DI PROCEDERE CON LE SPECIFICHE  
LEGGERE ATTENTAMENTE LA PROCEDURA DI  
INSTALLAZIONE GENERICA

## PORTELLONE LATERALE

Rimuovere la pannellatura laterale e del portellone scorrevole.



Per rimuovere la pannellatura è necessario sganciare la maniglia interna (svitare prima la vite sotto il tappino) e il pomello della sicura.



Applicare la dima di foratura.

L'asse della corazza è a circa 25 cm dal bordo inferiore della sede guida scorrevole  pag.10.

Allineare l'asse verticale (linea tratto punto) allo spigolo del portellone.

Segnare i fori da 9mm.

Prestare attenzione ai fori sul bordo estremo; prima di forare verificare che la testa del perno M8 sia contenuta nel bordo.

Prestare attenzione al foro per il passaggio del cavetto di emergenza: forare soltanto la lamiera esterna per consentire l'inserimento del cavetto nel portellone.



Procedere con le fasi come da PROCEDURA DI  
INSTALLAZIONE GENERICA.

## Specifiche tecniche di installazione

CITROEN JUMPER

FIAT DUCATO

PEUGEOT BOXER

dal 2014 (facelift)

OPEL MOVANO 

[3° Generazione]



**PRIMA DI PROCEDERE CON LE SPECIFICHE  
LEGGERE ATTENTAMENTE LA PROCEDURA DI  
INSTALLAZIONE GENERICA**

### PORTellone POSTERIORE

Rimuovere la pannellatura delle due ante del portellone posteriore.



Applicare la dima di foratura.

L'asse longitudinale della corazza è a 67 cm dal bordo inferiore del portellone (lo spigolo inferiore del lucchetto deve coincidere con la piegatura della lamiera)  pag.10.

Allineare l'asse verticale (linea tratto punto) allo spigolo del portellone.

Segnare i fori da 9mm.  pag.15

Prestare attenzione ai fori sul bordo estremo; prima di forare verificare che la testa del perno M8 sia contenuta nel bordo.

Prestare attenzione al foro per il passaggio del cavetto di emergenza: forare soltanto la lamiera esterna per consentire l'inserimento del cavetto nel portellone.



Procedere con le fasi come da **PROCEDURA DI  
INSTALLAZIONE GENERICA.**

**PRIMA DI PROCEDERE CON LE SPECIFICHE  
LEGGERE ATTENTAMENTE LA PROCEDURA DI  
INSTALLAZIONE GENERICA**

### PORTellone LATERALE

Rimuovere la pannellatura del portellone laterale e del fianco destro.

Rimuovere il cover in plastica per poter accedere all'area di fissaggio del contro piastra del gancio.

 pag.22



Applicare la dima di foratura.

L'asse longitudinale della corazza è a **41.5** cm dallo spigolo della sede guida scorrevole (lo spigolo superiore del lucchetto deve allinearsi con la piegatura della lamiera)  pag.10.

Allineare l'asse verticale (linea tratto punto) allo spigolo del portellone.

Segnare i fori da 9mm.

Prestare attenzione ai fori sul bordo estremo; prima di forare verificare che la testa del perno M8 sia contenuta nel bordo.

Prestare attenzione al foro per il passaggio del cavetto di emergenza: forare soltanto la lamiera esterna per consentire l'inserimento del cavetto nel portellone.

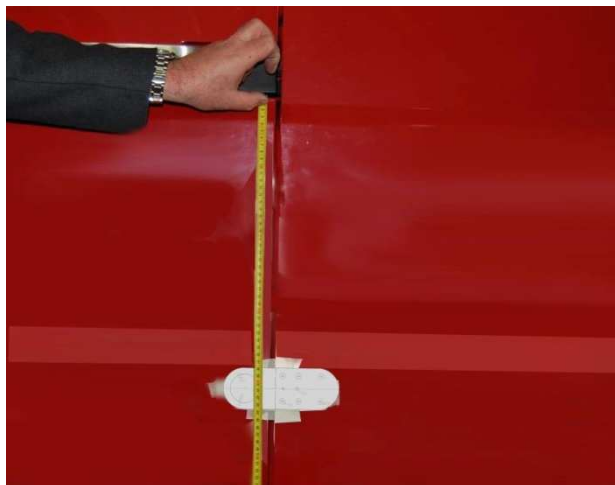

In corrispondenza del centro del pomello, praticare con una fresa a tazza da 50 un foro dall'interno del vano di carico per rimuovere la doppia lamiera interna e per poter applicare la contro-piastra del pomello. Servirsi di un foro di guida eseguito dall'esterno in corrispondenza del centro del pomello.

 **Prestare molta attenzione a non raggiungere e danneggiare la lamiera esterna.**

La soluzione adottata non è vincolante né esclude altre possibili soluzioni.



Fissare la corazza con l'apposita contropiastra.

Procedere con le fasi come da **PROCEDURA DI INSTALLAZIONE GENERICA.**

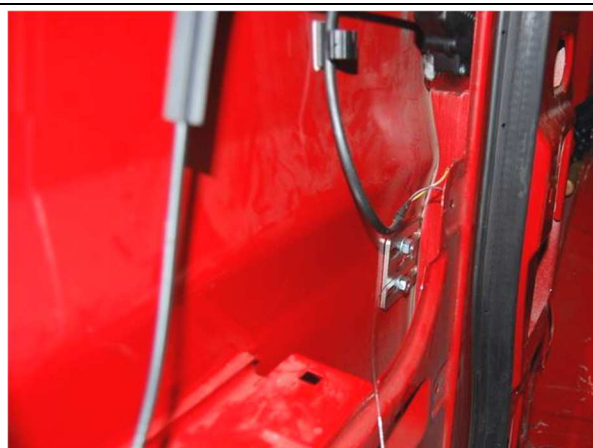

## Specifiche tecniche di installazione

RENAULT KANGOO  
MERCEDES CITAN  
NISSAN NV200  
dal 2021 [2° Generazione]



**PRIMA DI PROCEDERE CON LE SPECIFICHE  
LEGGERE ATTENTAMENTE LA PROCEDURA DI  
INSTALLAZIONE GENERICA**

### PORTELLONE POSTERIORE

Rimuovere la pannellatura delle due ante del portellone posteriore utilizzando gli appositi utensili di smontaggio.



Procedere quindi con l'applicazione della dima e con la foratura.

L'asse longitudinale della corazza è a **55,5 cm** dal bordo inferiore del portellone  pag.10.

Allineare l'asse verticale (linea tratto punto) allo spigolo del portellone.

Segnare i fori da 9mm.

 pag.15

Prestare attenzione ai fori sul bordo estremo; prima di forare verificare che la testa del perno M8 sia contenuta nel bordo.

Prestare attenzione al foro per il passaggio del cavetto di emergenza: forare soltanto la lamiera esterna per consentire l'inserimento del cavetto nel portellone.



Se il gioco tra la contropiastra del riscontro e la lamiera di rinforzo interna dovesse risultare minimo (impedendo la registrazione del riscontro) si consiglia di tagliare la stessa contropiastra di alcuni millimetri.

Procedere con le fasi come da **PROCEDURA DI  
INSTALLAZIONE GENERICA**.

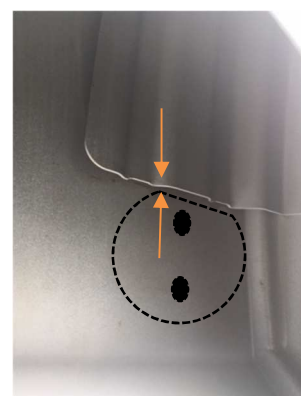

PRIMA DI PROCEDERE CON LE SPECIFICHE  
LEGGERE ATTENTAMENTE LA PROCEDURA DI  
INSTALLAZIONE GENERICA

## PORTELLONE LATERALE

Rimuovere la pannellatura laterale e del portellone scorrevole.



Applicare la dima di foratura.

L'asse della corazza è a **4,5 cm** dallo spigolo della  
sede guida scorrevole (vedi foto) pag.10.

Allineare l'asse verticale (linea tratto punto) allo  
spigolo del portellone come indicato accanto.

Segnare i 3 fori da 9mm indicati in foto per il fissaggio  
della corazza.

Prestare attenzione ai fori sul bordo estremo; prima di forare  
verificare che la testa del perno M8 sia contenuta nel bordo.

Prestare attenzione al foro per il passaggio del cavetto di  
emergenza: forare soltanto la lamiera esterna per consentire  
l'inserimento del cavetto nel portellone.

Procedere con le fasi come da **PROCEDURA DI  
INSTALLAZIONE GENERICA.**

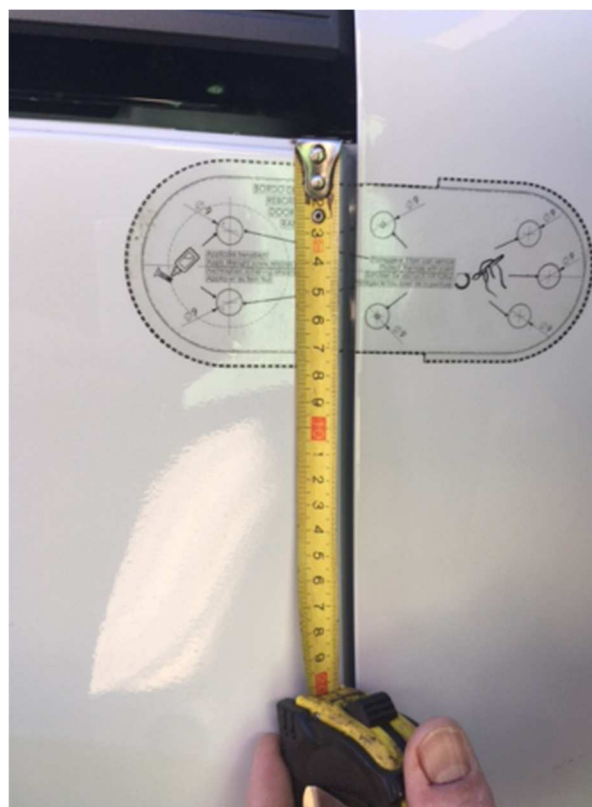

## Specifiche tecniche di installazione

PEUGEOT PARTNER

CITROËN BERLINGO

dal 2018 [3° Generazione]

OPEL COMBO E

FIAT DOBLÒ [3° Generazione]



**PRIMA DI PROCEDERE CON LE SPECIFICHE  
LEGGERE ATTENTAMENTE LA PROCEDURA DI  
INSTALLAZIONE GENERICA**

### PORTellone POSTERIORE

Rimuovere la pannellatura delle due ante del portellone posteriore



Applicare la dima di foratura.

In particolare l'asse longitudinale della corazza è a **45 cm** dal bordo inferiore del portellone pag.10.

Allineare l'asse verticale (linea tratto punto) allo spigolo del portellone.

Segnare i fori da 9mm.

Prestare attenzione ai fori sul bordo estremo; prima di forare verificare che la testa del perno M8 sia contenuta nel bordo.

Prestare attenzione al foro per il passaggio del cavetto di emergenza: forare soltanto la lamiera esterna per consentire l'inserimento del cavetto nel portellone.

pag.15

Procedere con le fasi come da **PROCEDURA DI  
INSTALLAZIONE GENERICA.**



PRIMA DI PROCEDERE CON LE SPECIFICHE  
LEGGERE ATTENTAMENTE LA PROCEDURA DI  
INSTALLAZIONE GENERICA

## PORTELLONE LATERALE

Rimuovere la pannellatura del portellone laterale e della fiancata. Non è necessario distaccare completamente il pannello (che è incastrato al di sotto del pianale). Il pannello della porta ha due viti (in alto e in basso) mentre il resto riporta fissaggi rapidi.

 pag.22



Applicare la dima di foratura.

In particolare l'asse longitudinale della corazza a 5cm dallo spigolo della sede guida scorrevole (vedi dettaglio foto)  pag.10.

Allineare l'asse verticale (linea tratto punto) allo spigolo del portellone.

Segnare i fori da 9mm.

Prestare attenzione ai fori sul bordo estremo; prima di forare verificare che la testa del perno M8 sia contenuta nel bordo.

Prestare attenzione al foro per il passaggio del cavetto di emergenza: forare soltanto la lamiera esterna per consentire l'inserimento del cavetto nel portellone.

Procedere con le fasi come da PROCEDURA DI  
INSTALLAZIONE GENERICA.



## Specifiche tecniche di installazione

CITROEN JUMPY

PEUGEOT EXPERT

TOYOTA PROACE

dal 2016 [3° Generazione]

FIAT SCUDO dal 2021 

OPEL VIVARO C 



**PRIMA DI PROCEDERE CON LE SPECIFICHE  
LEGGERE ATTENTAMENTE LA PROCEDURA DI  
INSTALLAZIONE GENERICA**

### PORTellone POSTERIORE

Rimuovere la pannellatura delle due ante del portellone posteriore



Applicare la dima di foratura.

L'asse longitudinale della corazza è a **59 cm** dal bordo inferiore del portellone  pag.10.

Allineare l'asse verticale (linea tratto punto) allo spigolo del portellone.

Segnare i fori da 9mm.

Prestare attenzione ai fori sul bordo estremo; prima di forare verificare che la testa del perno M8 sia contenuta nel bordo.

Prestare attenzione al foro per il passaggio del cavetto di emergenza: forare soltanto la lamiera esterna per consentire l'inserimento del cavetto nel portellone.

 pag.15



Procedere con le fasi come da **PROCEDURA DI  
INSTALLAZIONE GENERICA.**

PRIMA DI PROCEDERE CON LE SPECIFICHE  
LEGGERE ATTENTAMENTE LA PROCEDURA DI  
INSTALLAZIONE GENERICA

## PORTellone LATERALE

Rimuovere la pannellatura laterale e del portellone scorrevole.

 pag.22



Applicare la dima di foratura.

L'asse longitudinale della corazza è a **26.5 cm** dallo spigolo della sede guida scorrevole  pag.10.

Allineare l'asse verticale (linea tratto punto) allo spigolo del portellone.

Segnare i fori da 9mm.

Prestare attenzione ai fori sul bordo estremo; prima di forare verificare che la testa del perno M8 sia contenuta nel bordo.

Prestare attenzione al foro per il passaggio del cavetto di emergenza: forare soltanto la lamiera esterna per consentire l'inserimento del cavetto nel portellone.

Procedere con le fasi come da **PROCEDURA DI  
INSTALLAZIONE GENERICA.**



## Specifiche tecniche di installazione

RENAULT MASTER

NISSAN INTERSTAR

dal 2024 [4° Generazione]



**PRIMA DI PROCEDERE CON LE SPECIFICHE  
LEGGERE ATTENTAMENTE LA PROCEDURA DI  
INSTALLAZIONE GENERICA**

### PORTELLONE POSTERIORE

Rimuovere la pannellatura delle due ante del portellone posteriore.



Applicare la dima di foratura.

In particolare l'asse longitudinale della corazza è a **88cm** dal bordo inferiore del portellone pag.10.

Allineare l'asse verticale (linea tratto punto) allo spigolo del portellone.

Segnare i fori da 9mm.

Prestare attenzione ai fori sul bordo estremo; prima di forare verificare che la testa del perno M8 sia contenuta nel bordo.

Prestare attenzione al foro per il passaggio del cavetto di emergenza: forare soltanto la lamiera esterna per consentire l'inserimento del cavetto nel portellone.

pag.15

Procedere con le fasi come da PROCEDURA DI  
INSTALLAZIONE GENERICA.



PRIMA DI PROCEDERE CON LE SPECIFICHE  
LEGGERE ATTENTAMENTE LA PROCEDURA DI  
INSTALLAZIONE GENERICA

## PORTELLONE LATERALE

Rimuovere la pannellatura del portellone scorrevole.

Sganciare maniglia (rimuovendo il fermo ad anello)  
e il blocco interno (fissaggio ad incastro)



Applicare la dima di foratura.

L'asse della corazza è a **8 cm** dal bordo interno superiore della guida scorrevole (vedi foto)



Allineare l'asse verticale (linea tratto punto) allo spigolo del portellone.

Segnare i fori da 9mm.

Prestare attenzione ai fori sul bordo estremo; prima di forare verificare che la testa del perno M8 sia contenuta nel bordo.

Prestare attenzione al foro per il passaggio del cavetto di emergenza: forare soltanto la lamiera esterna per consentire l'inserimento del cavetto nel portellone.

Procedere con le fasi come da PROCEDURA DI  
INSTALLAZIONE GENERICA.

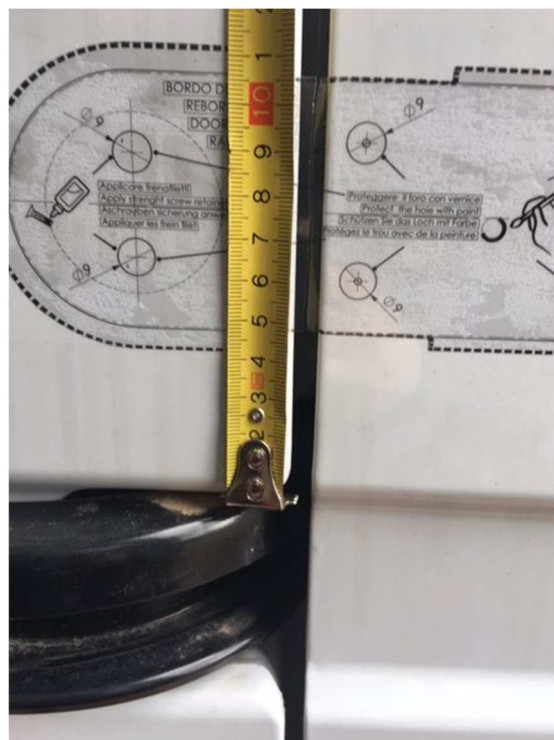

## Specifiche tecniche di installazione

### VOLKSWAGEN CADDY

dal 2020 [4° Generazione]



### FORD CONNECT

dal 2021 [3° Generazione]

**PRIMA DI PROCEDERE CON LE SPECIFICHE LEGGERE ATTENTAMENTE LA PROCEDURA DI INSTALLAZIONE GENERICA**

#### PORTellone POSTERIORE

Rimuovere la pannellatura delle due ante del portellone posteriore.



Applicare la dima di foratura.

In particolare l'asse longitudinale della corazza è a **62.5 cm** dal bordo inferiore del portellone pag.10.

Allineare l'asse verticale (linea tratto punto) allo spigolo del portellone.

Segnare i fori da 9mm.

Prestare attenzione ai fori sul bordo estremo; prima di forare verificare che la testa del perno M8 sia contenuta nel bordo.

Prestare attenzione al foro per il passaggio del cavetto di emergenza: forare soltanto la lamiera esterna per consentire l'inserimento del cavetto nel portellone.

pag.15



Per via della presenza di una lamiera interna di rinforzo (sotto una raffigurazione schematica) che impedisce l'accesso diretto dei dadi di fissaggio e il passaggio del cavetto di emergenza, si consiglia di segnare dall'esterno attraverso i fori appena fatti con un bulino la posizione del cavetto e dei due fori da 9mm.





Prima di forare dall'interno si suggerisce di scollegare il tirante della serratura superiore al fine di evitare danneggiamenti durante la foratura. Non serve lo smontaggio completo.

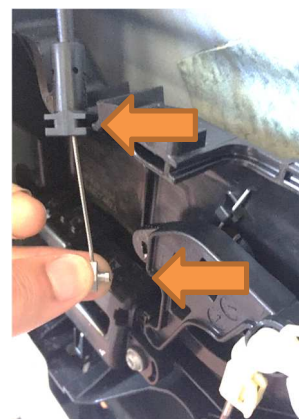

Eseguire dall'interno del veicolo in corrispondenza dei punti appena segnati due fori con fresa a tazza da 25-28mm e un foro da 9mm per il passaggio cavo. Forare la lamiera sulla piegatura per facilitare il taglio.



Posizionare la contropiastra e applicare il lucchetto facendo passare il cavetto di emergenza. Usare una chiave a snodo per stringere i dadi.

Procedere con le fasi come da **PROCEDURA DI INSTALLAZIONE GENERICA**.



Per semplificare il fissaggio della corazza si possono utilizzare anche Plusnut (rivetto a fiore) e perno anti-effrazione da applicare dall'esterno (non in dotazione).



Rivetto a fiore

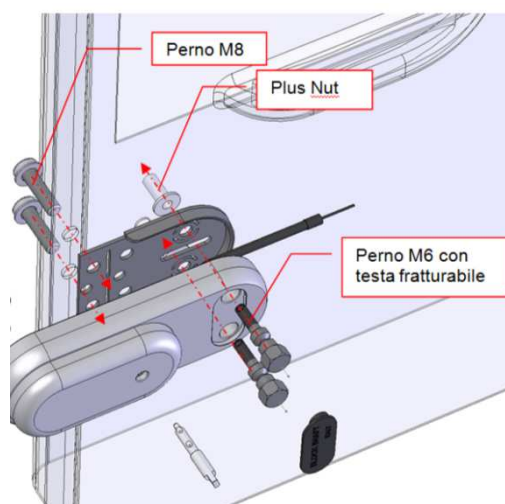

PRIMA DI PROCEDERE CON LE SPECIFICHE  
LEGGERE ATTENTAMENTE LA PROCEDURA DI  
INSTALLAZIONE GENERICA

## PORTELLONE LATERALE

Rimuovere la pannellatura del portellone laterale e  
della fiancata.



Applicare la dima di foratura.

L'asse della corazza è a **20 cm** dal bordo interno del  
portellone (vedi foto)  pag.10.

Allineare l'asse verticale (linea tratto punto) allo  
spigolo del portellone.

Segnare i fori da 9mm.

Prestare attenzione ai fori sul bordo estremo; prima di forare  
verificare che la testa del perno M8 sia contenuta nel bordo.

Prestare attenzione al foro per il passaggio del cavetto di  
emergenza: forare soltanto la lamiera esterna per consentire  
l'inserimento del cavetto nel portellone.



Si consiglia di smontare la serratura di serie  
(allontanandola soltanto dalla sua sede) per  
agevolare l'accesso e il fissaggio della contropiastra.

Procedere con le fasi come da **PROCEDURA DI  
INSTALLAZIONE GENERICA.**



## Specifiche tecniche di installazione

### VOLKSWAGEN TRASPORTER T5 dal 2009 [5° Generazione]



**PRIMA DI PROCEDERE CON LE SPECIFICHE  
LEGGERE ATTENTAMENTE LA PROCEDURA DI  
INSTALLAZIONE GENERICA**

#### PORTELLONE POSTERIORE

Rimuovere la pannellatura delle due ante del portellone posteriore.



Applicare la dima di foratura.

In particolare l'asse longitudinale della corazza è a **67 cm** dal bordo inferiore del portellone pag.10.

Allineare l'asse verticale (linea tratto punto) allo spigolo del portellone.

Segnare i fori da 9mm.

Prestare attenzione ai fori sul bordo estremo; prima di forare verificare che la testa del perno M8 sia contenuta nel bordo.

Prestare attenzione al foro per il passaggio del cavetto di emergenza: forare soltanto la lamiera esterna per consentire l'inserimento del cavetto nel portellone.

pag.15



Dal momento che la dimensione del bordo interno che alloggia la testa del perno M8 a bottone è ridotta, spostare di circa 2-3 mm la dima a destra (in questo modo i fori si avvicinano al bordo).

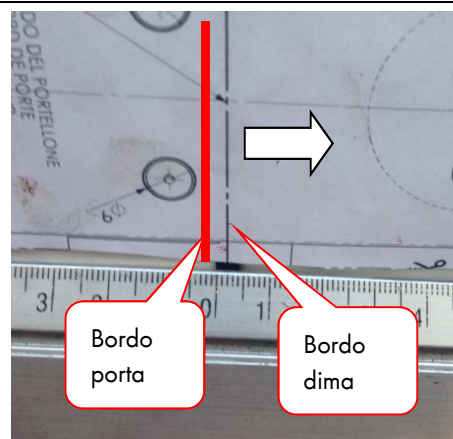

Eeguire dei prefori di diametro inferiore a quelli indicati sulla dima (ad es. 4-5mm).



Deformare con un bulino o un cuneo in teflon da carrozzeria la lamiera in corrispondenza dei fori per poter alloggiare la testa del perno fornito in dotazione (da applicare senza rondella).



Allargare quindi dall'esterno i fori fino a 9mm.



Applicare silicone sulla lamiera attorno al perno per garantire la tenuta all'acqua.



Per poter applicare la contropiastra è preferibile (non necessario) accedere alla lamiera dall'interno smontando la serratura di serie. Utilizzando chiavi snodate si può evitare lo smontaggio.

In alternativa procedere come indicato di seguito. Sganciare l'asta indicata in figura.

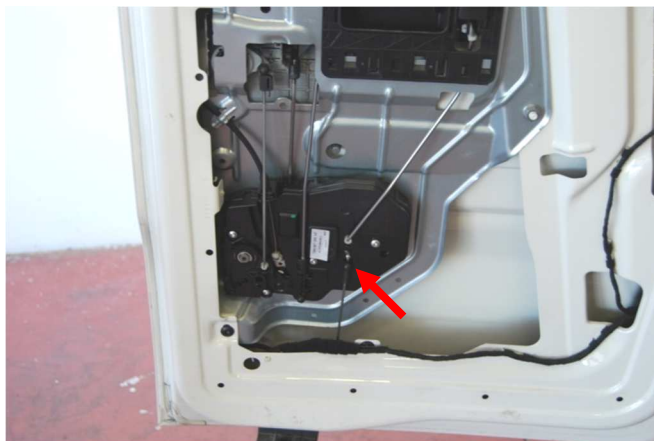

Sganciare il tirante come indicato in figura.



Sganciare le aste indicate in figura, prestando attenzione a segnare la posizione di origine (utilizzare un pennarello o del nastro adesivo).

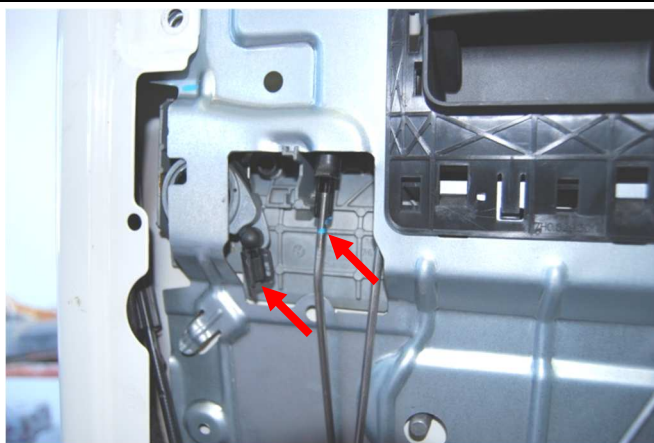

Svitare le due viti e i due dadi indicati in figura. Quindi rimuovere la piastra completa di serratura per accedere all'area interna di fissaggio della corazza.

Procedere con le fasi come da **PROCEDURA DI INSTALLAZIONE GENERICA**.



PRIMA DI PROCEDERE CON LE SPECIFICHE  
LEGGERE ATTENTAMENTE LA PROCEDURA DI  
INSTALLAZIONE GENERICA

## PORTellone LATERALE

Rimuovere la pannellatura del portellone laterale e  
della fiancata.



Applicare la dima di foratura.

L'asse della corazza è a **55.5 cm** dal bordo interno  
del portellone (vedi foto)  pag.10.

Allineare l'asse verticale (linea tratto punto) allo  
spigolo del portellone.

Segnare i fori da 9mm.

Prestare attenzione ai fori sul bordo estremo; prima di forare  
verificare che la testa del perno M8 sia contenuta nel bordo.

Prestare attenzione al foro per il passaggio del cavetto di  
emergenza: forare soltanto la lamiera esterna per consentire  
l'inserimento del cavetto nel portellone.

Procedere con le fasi come da **PROCEDURA DI  
INSTALLAZIONE GENERICA**.



## Specifiche tecniche di installazione

### MERCEDES VITO

dal 2014 [3° Generazione]



**PRIMA DI PROCEDERE CON LE SPECIFICHE LEGGERE ATTENTAMENTE LA PROCEDURA DI INSTALLAZIONE GENERICA**

#### PORTELLONE POSTERIORE

Rimuovere la pannellatura delle due ante del portellone posteriore (sganciare prima la placca ad incastro della maniglia)



Applicare la dima di foratura.

In particolare l'asse longitudinale della corazza è a **32cm** dal bordo inferiore del portellone pag.10.

Verificare che la corazza non vada oltre la cavità della lamiera in corrispondenza della targa.

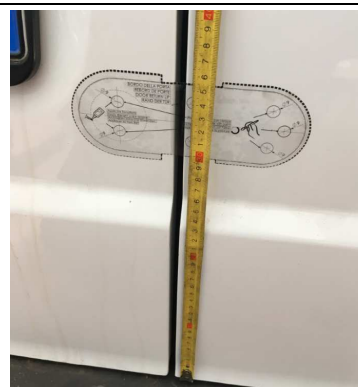

Dal momento che il bordo della porta è di piccole dimensioni e la testa del perno da M8 fornito in dotazione standard non può essere facilmente alloggiata, si consiglia di operare nel seguente modo. Allineare l'asse verticale della dima (linea tratto punto) a 4mm dallo spigolo del portellone (in altre parole spostare l'asse verticale della dima di 4mm a sinistra). Segnare il centro dei fori da 9mm.

Eseguire sul bordo della porta 2 fori da 6mm (anziché da 9mm).

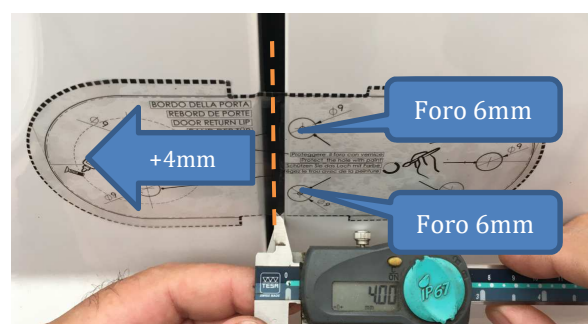

Applicare 2 riduttori da M8 a M6 (non in dotazione standard) nei fori filettati M8 della corazza (vedi immagine accanto).

Applicare 2 perni M6 con testa cilindrica ribassata ed esagono incassato (non in dotazione standard) per fissare la corazza sul bordo della porta.

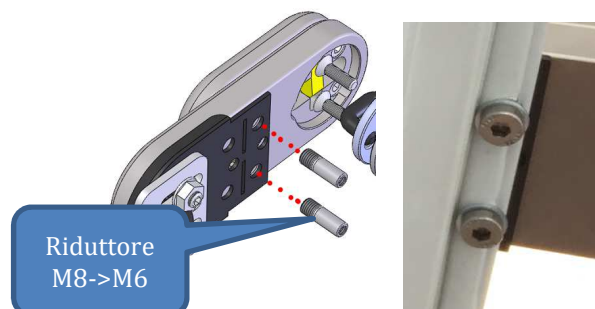

Si consiglia di smontare la serratura di serie (allontanandola soltanto dalla sua sede) per agevolare l'accesso e il fissaggio della contropiastra. Accanto indicati i punti di fissaggio della serratura.

Procedere con le fasi come da **PROCEDURA DI INSTALLAZIONE GENERICA**.



**PRIMA DI PROCEDERE CON LE SPECIFICHE LEGGERE ATTENTAMENTE LA PROCEDURA DI INSTALLAZIONE GENERICA**

## PORTELLONE LATERALE

Rimuovere la pannellatura del portellone laterale e della fiancata laterale.

pag.22



Applicare la dima di foratura.

In particolare l'asse longitudinale della corazza è **25cm** dal bordo inferiore della guida scorrevole (vedi foto sotto) pag.10.

Allineare l'asse verticale (linea tratto punto) allo spigolo del portellone.

Segnare i fori da 9mm.

Prestare attenzione ai fori sul bordo estremo; prima di forare verificare che la testa del perno M8 sia contenuta nel bordo.

Prestare attenzione al foro per il passaggio del cavetto di emergenza: forare soltanto la lamiera esterna per consentire l'inserimento del cavetto nel portellone.

Si consiglia di smontare la serratura di serie (allontanandola soltanto dalla sua sede) per agevolare l'accesso e il fissaggio della contropiastra.

Procedere con le fasi come da **PROCEDURA DI INSTALLAZIONE GENERICA**.



## Specifiche tecniche di installazione

### MERCEDES SPRINTER

dal 2018 [3° Generazione]

### VOLKSWAGEN CRAFTER I [1° Generazione]



**PRIMA DI PROCEDERE CON LE SPECIFICHE LEGGERE ATTENTAMENTE LA PROCEDURA DI INSTALLAZIONE GENERICA**

#### PORTELLONE POSTERIORE

Rimuovere la pannellatura delle due ante del portellone posteriore.

Si illustra accanto la configurazione e la posizione dei fermi per lo sgancio della maniglia di serie interna (fissaggio non frontale ma a scorrimento laterale)

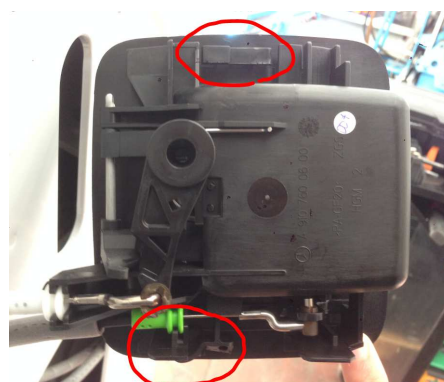

Applicare la dima di foratura.

In particolare l'asse longitudinale della corazza è a **42 cm** dal bordo inferiore del portellone  pag.10.

Segnare i fori da 9mm.

Prestare attenzione ai fori sul bordo estremo; prima di forare verificare che la testa del perno M8 sia contenuta nel bordo.

Prestare attenzione al foro per il passaggio del cavetto di emergenza: forare soltanto la lamiera esterna per consentire l'inserimento del cavetto nel portellone.

Per semplificare il posizionamento della contropiastra si consiglia di distaccare la serratura di serie senza rimuoverla completamente.

 pag.15



Tagliare la contro piastra del gancio per una porzione di circa 27mm come nell'immagine accanto. Tale piastra si alloggia al di sotto della nervatura di rinforzo senza generare ritiri e interferenze.

Procedere con le fasi come da **PROCEDURA DI INSTALLAZIONE GENERICA**.

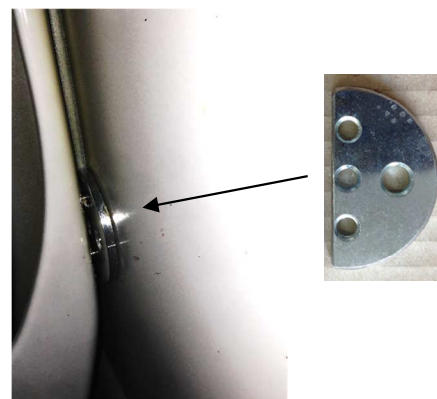

PRIMA DI PROCEDERE CON LE SPECIFICHE  
LEGGERE ATTENTAMENTE LA PROCEDURA DI  
INSTALLAZIONE GENERICA

## PORTELLONE LATERALE

Rimuovere la pannellatura del portellone laterale e della fiancata.

pag.22



Applicare la dima di foratura.

L'asse della corazza è a **51 cm** dal bordo inferiore del portellone (vedi foto) pag.10.

Allineare l'asse verticale (linea tratto punto) allo spigolo del portellone.

Segnare i fori da 9mm.

Prestare attenzione ai fori sul bordo estremo; prima di forare verificare che la testa del perno M8 sia contenuta nel bordo.

Prestare attenzione al foro per il passaggio del cavetto di emergenza: forare soltanto la lamiera esterna per consentire l'inserimento del cavetto nel portellone.



Interporre la contro piastra del gancio tra la lamiera esterna e il piantone verticale (interstizio di circa 4mm).

In questo modo si evita il ritiro della lamiera esterna a seguito del fissaggio del gancio.

Si consiglia di ribattere leggermente la lamiera interna del piantone attraverso il foro esterno inferiore da 9mm (quello del gancio) al fine di distanziarla leggermente da quella esterna e consentire il libero inserimento della contro piastra (non forzare l'inserimento).

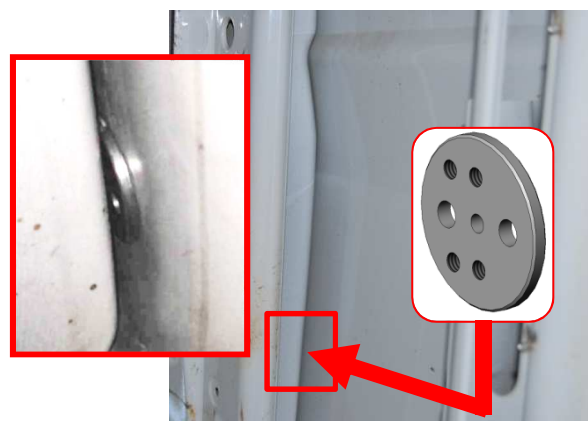

Al fine di evitare danneggiamenti della lamiera esterna del portellone in prossimità della corazza e lungo il bordo della contropiastra interna (effetto che si può generare per via delle forti sollecitazioni durante la chiusura del portellone), si consiglia di **stondare** ulteriormente la stessa piastra.

In alternativa utilizzare una piastra più ampia.

Procedere con le fasi come da **PROCEDURA DI INSTALLAZIONE GENERICA**.

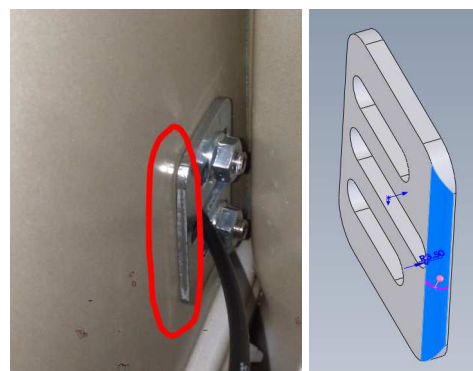

## Specifiche tecniche di installazione

VOLKSWAGEN CRAFTER II  
dal 2017 [2° Generazione]



**PRIMA DI PROCEDERE CON LE SPECIFICHE  
LEGGERE ATTENTAMENTE LA PROCEDURA DI  
INSTALLAZIONE GENERICA**

### PORTELLONE POSTERIORE

Rimuovere la pannellatura delle due ante del portellone posteriore.



Procedere quindi con l'applicazione della dima e con la foratura.

In particolare l'asse longitudinale della corazza è a **49cm** dal bordo inferiore del portellone (vedi foto)  pag.10.

Allineare l'asse verticale (linea tratto punto) allo spigolo del portellone.

Eeguire i fori da 9mm.

Prestare attenzione ai fori sul bordo estremo; prima di forare verificare che la testa del perno M8 sia contenuta nel bordo.

Prestare attenzione al foro per il passaggio del cavetto di emergenza: forare soltanto la lamiera esterna per consentire l'inserimento del cavetto nel portellone.

 pag.15

Procedere con le fasi come da **PROCEDURA DI  
INSTALLAZIONE GENERICA**.



PRIMA DI PROCEDERE CON LE SPECIFICHE  
LEGGERE ATTENTAMENTE LA PROCEDURA DI  
INSTALLAZIONE GENERICA

## PORTellone LATERALE

Rimuovere la pannellatura dalla portiera.



Procedere quindi con l'applicazione della dima e con  
la foratura.

In particolare l'asse longitudinale della corazza è  
35cm dal bordo inferiore della guida scorrevole (vedi  
foto sotto) .

Segnare i fori da 9mm.

Prestare attenzione ai fori sul bordo estremo; prima di forare  
verificare che la testa del perno M8 sia contenuta nel bordo.

Prestare attenzione al foro per il passaggio del cavetto di  
emergenza: forare soltanto la lamiera esterna per consentire  
l'inserimento del cavetto nel portellone.

Procedere con le fasi come da PROCEDURA DI  
INSTALLAZIONE GENERICA.



## Specifiche tecniche di installazione

### IVECO DAILY

dal 2014 [3° Generazione]



**PRIMA DI PROCEDERE CON LE SPECIFICHE  
LEGGERE ATTENTAMENTE LA PROCEDURA DI  
INSTALLAZIONE GENERICA**

#### PORTellone POSTERIORE

Rimuovere la pannellatura delle due ante del portellone posteriore.



Procedere quindi con l'applicazione della dima e con la foratura.

In particolare l'asse longitudinale della corazza è a **5cm** al di sopra dal bordo superiore della superficie bombata del portellone (vedi linea tratteggiata in foto) in corrispondenza della superficie piana pag.10.

Eeguire i fori da 9mm.

Prestare attenzione ai fori sul bordo estremo; prima di forare verificare che la testa del perno M8 sia contenuta nel bordo.

Prestare attenzione al foro per il passaggio del cavetto di emergenza: forare soltanto la lamiera esterna per consentire l'inserimento del cavetto nel portellone.

pag.15

Procedere con le fasi come da **PROCEDURA DI  
INSTALLAZIONE GENERICA**.



PRIMA DI PROCEDERE CON LE SPECIFICHE  
LEGGERE ATTENTAMENTE LA PROCEDURA DI  
INSTALLAZIONE GENERICA

## PORTELLONE LATERALE

Rimuovere la pannellatura dalla portiera.



Procedere quindi con l'applicazione della dima e con  
la foratura.

In particolare l'asse longitudinale della corazza è  
28m dal bordo inferiore della cava della guida  
scorrevole (vedi foto) .

Segnare i fori da 9mm.

Prestare attenzione ai fori sul bordo estremo; prima di forare  
verificare che la testa del perno M8 sia contenuta nel bordo.

Prestare attenzione al foro per il passaggio del cavetto di  
emergenza: forare soltanto la lamiera esterna per consentire  
l'inserimento del cavetto nel portellone.

Procedere con le fasi come da PROCEDURA DI  
INSTALLAZIONE GENERICA.

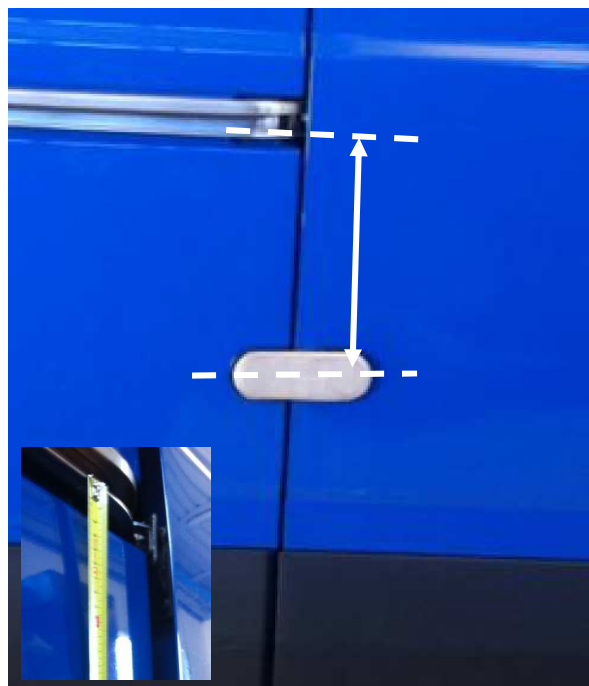

## Specifiche tecniche di installazione

### FORD TRANSIT COURIER

dal 2023 [2° Generazione]



**PRIMA DI PROCEDERE CON LE SPECIFICHE  
LEGGERE ATTENTAMENTE LA PROCEDURA DI  
INSTALLAZIONE GENERICA**

#### PORTellone POSTERIORE

Rimuovere la pannellatura delle due ante del portellone posteriore.



Applicare la dima di foratura.

In particolare l'asse longitudinale della corazza è a **40cm** dal bordo inferiore del portellone pag. 10.

Allineare l'asse verticale (linea tratto punto) allo spigolo del portellone.

Segnare i fori da 9mm.

Prestare attenzione ai fori sul bordo estremo; prima di forare verificare che la testa del perno M8 sia contenuta nel bordo.

Prestare attenzione al foro per il passaggio del cavetto di emergenza: forare soltanto la lamiera esterna per consentire l'inserimento del cavetto nel portellone.

Fare attenzione durante la foratura ad evitare di danneggiare la serratura di serie all'interno della porta.

pag. 15

Procedere con le fasi come da **PROCEDURA DI  
INSTALLAZIONE GENERICA.**



PRIMA DI PROCEDERE CON LE SPECIFICHE  
LEGGERE ATTENTAMENTE LA PROCEDURA DI  
INSTALLAZIONE GENERICA

## PORTELLONE LATERALE

Rimuovere la pannellatura del portellone laterale e  
della fiancata.



pag.22

Distaccare la centralina posta sul fianco laterale senza  
distaccare i connettori ma solo rimuovendo i dadi di  
fissaggio.



Applicare la dima di foratura.

In particolare l'asse longitudinale della corazza a 5cm  
dalla sede guida scorrevole (vedi dettaglio foto)



pag.10.

Segnare i fori da 9mm.

Prestare attenzione ai fori sul bordo estremo; prima di forare  
verificare che la testa del perno M8 sia contenuta nel bordo.

Prestare attenzione al foro per il passaggio del cavetto di  
emergenza: forare soltanto la lamiera esterna per consentire  
l'inserimento del cavetto nel portellone.

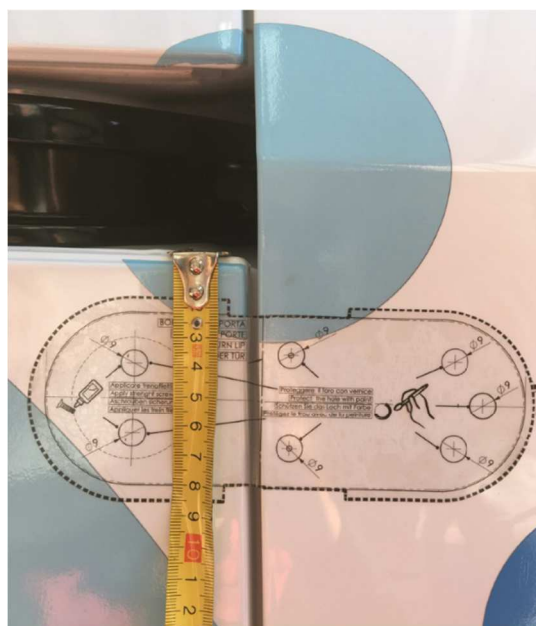

Per applicare la contropiastra accedere dall'apertura della lamiera dietro la centralina.

Unire utilizzando carta gommata (o altro nastro adesivo) la contropiastra ad una asta per avere una buona maneggevolezza e rigidezza.

Infilare la contropiastra di lato fino a posizione e aiutandosi dall'esterno (mediante i fori da 9 fatti con la dima) centrare la contropiastra e avvitare.

▲ Prestare attenzione a non far cadere la contropiastra nello scatolato interno.

Procedere con le fasi come da PROCEDURA DI INSTALLAZIONE GENERICA.



## Specifiche tecniche di installazione

FORD TRANSIT CONNECT  
dal 2013 [2° Generazione]



PRIMA DI PROCEDERE CON LE SPECIFICHE  
LEGGERE ATTENTAMENTE LA PROCEDURA DI  
INSTALLAZIONE GENERICA

LEGGERE ATTENTAMENTE LE ISTRUZIONI DEL  
PORTELLONE LATERALE SCORREVOLE

### PORTELLONE POSTERIORE

Rimuovere la pannellatura delle due ante del  
portellone posteriore.



Applicare la dima di foratura.

In particolare l'asse longitudinale della corazza è a  
56cm dal bordo inferiore del portellone  pag.10.

Allineare l'asse verticale (linea tratto punto) allo  
spigolo del portellone.

Segnare i fori da 9mm.

Prestare attenzione ai fori sul bordo estremo; prima di forare  
verificare che la testa del perno M8 sia contenuta nel bordo.

Prestare attenzione al foro per il passaggio del cavetto di  
emergenza: forare soltanto la lamiera esterna per consentire  
l'inserimento del cavetto nel portellone.

 pag.15



Per agevolare il fissaggio dall'interno della contro piastra della corazza, è preferibile distaccare la serratura di serie e la maniglia esterna. È sufficiente svitare le viti di fissaggio ed allontanare semplicemente senza però smontare il corpo della serratura.



Lateralmente rispetto al portellone svitare la vite di tenuta del blocchetto esterno della maniglia (senza rimuovere completamente la stessa vite).  
Estrarre il blocchetto e sfilare l'impugnatura della maniglia.



Svitare la vite di tenuta del supporto maniglia e distaccare lo stesso supporto senza estrarlo dal portellone. Lo spostamento è sufficiente a garantire l'accesso per il fissaggio della contro piastra.



Accanto vista dall'interno del portellone con spazi di manovra.

Procedere con le fasi come da **PROCEDURA DI INSTALLAZIONE GENERICA**.



**PRIMA DI PROCEDERE CON LE SPECIFICHE  
LEGGERE ATTENTAMENTE LA PROCEDURA DI  
INSTALLAZIONE GENERICA**

## PORTELLONE LATERALE

Prima di procedere si fa notare che il fissaggio della corazza prevede una delle seguenti procedure:

- (1) l'utilizzo dei rivetti a fiore e dei perni anti-effrazione (verificare se in dotazione nel kit);
- (2) l'esecuzione di una finestrella di accesso per la contro piastra;
- (3) foratura per il passaggio dei soli dadi M8 (senza contro piastra).

Per il fissaggio del gancio è consigliabile creare un ampio foro di accesso con una fresa a tazza.



Rimuovere la pannellatura del portellone laterale e della fiancata.

Lo smontaggio della fiancata prevede lo scollegamento della presa per l'alimentazione 12V.



Applicare la dima di foratura.

In particolare l'asse longitudinale della corazza a **17cm** dalla sede guida scorrevole (vedi dettaglio foto)



Per compensare la notevole inclinazione del bordo del portellone, si consiglia di disallineare l'asse verticale della dima di 6mm dal bordo nella parte superiore (vedi foto)

Segnare i fori da 9mm.

Prestare attenzione ai fori sul bordo estremo; prima di forare verificare che la testa del perno M8 sia contenuta nel bordo.

Prestare attenzione al foro per il passaggio del cavetto di emergenza: forare soltanto la lamiera esterna per consentire l'inserimento del cavetto nel portellone.

Procedere con le fasi come da **PROCEDURA DI  
INSTALLAZIONE GENERICA**.

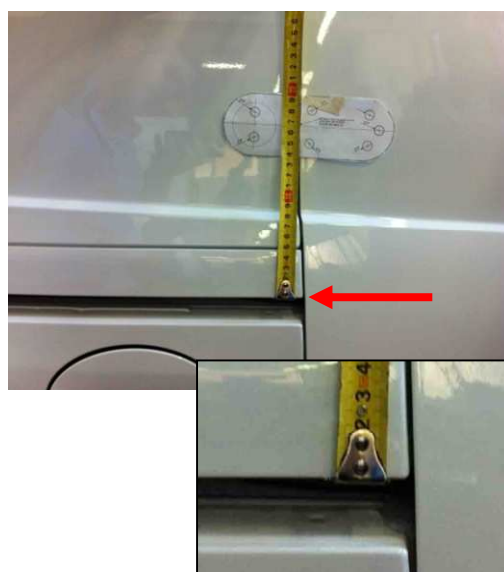

Unire utilizzando carta gommati (o altro nastro adesivo) la contropiastra ad una asta/lastra (con spessore inferiore ai 3mm) in acciaio o plastica per avere una buona maneggevolezza e rigidezza.

Infilare la contropiastra di lato fino a posizione e aiutandosi dall'esterno (mediante i fori da 9 fatti con la dima) centrare la contropiastra e avvitare.

▲ Prestare attenzione ad evitare il distacco della contropiastra dall'asta di trascinamento prima del fissaggio.



Per il fissaggio della corazza:

(1) Fissaggio con Plusnut (rivetto a fiore) e perno antieffrazione da applicare dall'esterno.

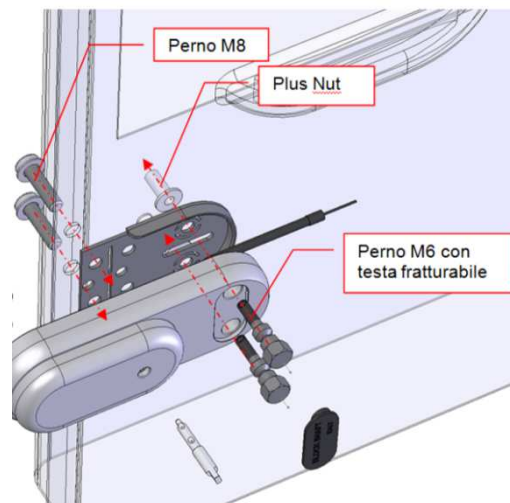
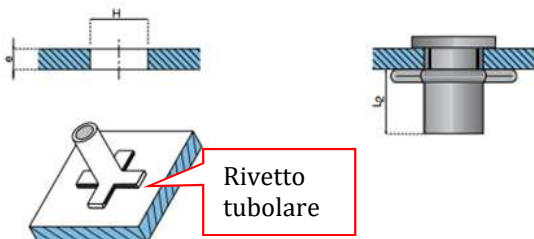

(2) Fissaggio con dadi e senza contropiastra

Dall'esterno eseguire dei fori da 6 in modo tale da potersi poi centrare dall'interno e allargare con una fresa a tazza e creare l'accesso per il dado M8 e la chiave a bussola. In questo caso la tenuta è garantita solo dalla testa del dado.

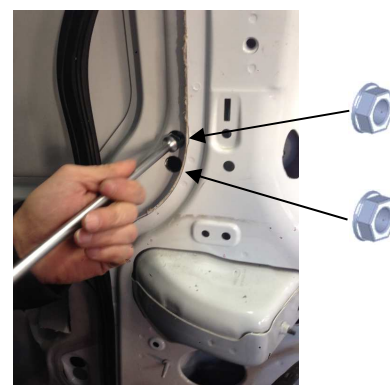

## Specifiche tecniche di installazione

### FORD TRANSIT CUSTOM

dal 2023 [2° Generazione] 📖

### VOLKSWAGEN TRASPORTER 7

dal 2024 📖



**PRIMA DI PROCEDERE CON LE SPECIFICHE  
LEGGERE ATTENTAMENTE LA PROCEDURA DI  
INSTALLAZIONE GENERICA**

#### PORTELLONE POSTERIORE

Rimuovere la pannellatura delle due ante del portellone posteriore.



Applicare la dima di foratura.

In particolare l'asse longitudinale della corazza è a **55cm** dal bordo inferiore del portellone 📖 pag.10.

Allineare l'asse verticale (linea tratto punto) allo spigolo del portellone.

Segnare i fori da 9mm.

Prestare attenzione ai fori sul bordo estremo; prima di forare verificare che la testa del perno M8 sia contenuta nel bordo.

Prestare attenzione al foro per il passaggio del cavetto di emergenza: forare soltanto la lamiera esterna per consentire l'inserimento del cavetto nel portellone.

Procedere con le fasi come da **PROCEDURA DI  
INSTALLAZIONE GENERICA**.



PRIMA DI PROCEDERE CON LE SPECIFICHE  
LEGGERE ATTENTAMENTE LA PROCEDURA DI  
INSTALLAZIONE GENERICA

## PORTELLONE LATERALE

Rimuovere la pannellatura del portellone laterale e della fiancata.

pag.22

Rimuovere anche il pannellino in plastica nero per poter accedere al fissaggio dall'interno della corazza.



Applicare la dima di foratura.

In particolare l'asse longitudinale della corazza è a **20cm** dalla sede guida scorrevole (vedi dettaglio foto) pag.10.

Segnare i fori da 9mm.

Prestare attenzione ai fori sul bordo estremo; prima di forare verificare che la testa del perno M8 sia contenuta nel bordo. Prestare attenzione al foro per il passaggio del cavetto di emergenza: forare soltanto la lamiera esterna per consentire l'inserimento del cavetto nel portellone.

Procedere con le fasi come da **PROCEDURA DI INSTALLAZIONE GENERICA**.

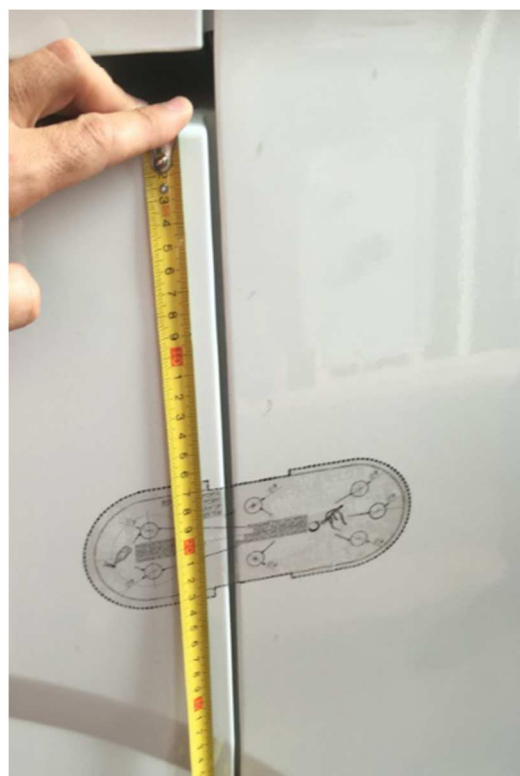

## Specifiche tecniche di installazione

### FORD TRANSIT

dal 2013 [4° Generazione]



**PRIMA DI PROCEDERE CON LE SPECIFICHE LEGGERE ATTENTAMENTE LA PROCEDURA DI INSTALLAZIONE GENERICA**

#### PORTELLONE POSTERIORE

Rimuovere la pannellatura delle due ante del portellone posteriore. Rimuovere la placchetta in plastica per distaccare la pellicola.



Applicare la dima di foratura.

In particolare l'asse longitudinale della corazza è a **12cm** dal bordo superiore della modanatura inferiore in plastica del portellone  pag.10.

Allineare l'asse verticale (linea tratto punto) allo spigolo del portellone.

Segnare i fori da 9mm.

Prestare attenzione ai fori sul bordo estremo; prima di forare verificare che la testa del perno M8 sia contenuta nel bordo.

Prestare attenzione al foro per il passaggio del cavetto di emergenza: forare soltanto la lamiera esterna per consentire l'inserimento del cavetto nel portellone.

 pag.15



Per agevolare il fissaggio dall'interno della contro piastra della corazza, è preferibile distaccare la serratura di serie. È sufficiente svitare le viti di fissaggio ed allontanare semplicemente senza però smontare il corpo della serratura.



Procedere con le fasi come da **PROCEDURA DI INSTALLAZIONE GENERICA**.

PRIMA DI PROCEDERE CON LE SPECIFICHE  
LEGGERE ATTENTAMENTE LA PROCEDURA DI  
INSTALLAZIONE GENERICA

## PORTELLONE LATERALE

Rimuovere la pannellatura del portellone laterale e  
della fiancata.



Applicare la dima di foratura.

In particolare l'asse longitudinale della corazza a  
26cm dalla sede guida scorrevole (vedi dettaglio foto)



Segnare i fori da 9mm.

Prestare attenzione ai fori sul bordo estremo; prima di forare  
verificare che la testa del perno M8 sia contenuta nel bordo.

Prestare attenzione al foro per il passaggio del cavetto di  
emergenza: forare soltanto la lamiera esterna per consentire  
l'inserimento del cavetto nel portellone.



Per inserire la contro piastra del gancio/riscontro  
nell'interstizio del montante, aiutarsi con un lamella  
fissata tramite biadesivo.

Procedere con le fasi come da **PROCEDURA DI  
INSTALLAZIONE GENERICA.**



## Specifiche tecniche di installazione

### DACIA DOKKER

dal 2012 [1° Generazione]



**PRIMA DI PROCEDERE CON LE SPECIFICHE  
LEGGERE ATTENTAMENTE LA PROCEDURA DI  
INSTALLAZIONE GENERICA**

#### PORTELLONE POSTERIORE

Rimuovere la pannellatura delle due ante del portellone posteriore.



Applicare la dima di foratura.

In particolare l'asse longitudinale della corazza è a **4cm** dalla piegatura della lamiera al di sopra della maniglia (vedi foto accanto)  pag.10.

Allineare l'asse verticale (linea tratto punto) allo spigolo del portellone.

Segnare i fori da 9mm.

Prestare attenzione ai fori sul bordo estremo; prima di forare verificare che la testa del perno M8 sia contenuta nel bordo.

Prestare attenzione al foro per il passaggio del cavetto di emergenza: forare soltanto la lamiera esterna per consentire l'inserimento del cavetto nel portellone.

 pag.15

Per la versione Renault, la presenza del fregio impone lo spostamento in alto, ponendo il lucchetto in tangenza con la piegatura superiore della porta e il fregio



Tagliare la contropiastra come indicato accanto. In questo modo la stessa si alloggerà perfettamente nella sede interna già esistente.

Procedere con le fasi come da PROCEDURA DI INSTALLAZIONE GENERICA.



PRIMA DI PROCEDERE CON LE SPECIFICHE  
LEGGERE ATTENTAMENTE LA PROCEDURA DI  
INSTALLAZIONE GENERICA

## PORTELLONE LATERALE

Rimuovere la pannellatura del portellone laterale e  
della fiancata.

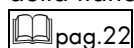

Applicare la dima di foratura.

In particolare l'asse longitudinale della corazza a 6cm  
dalla sede inferiore della guida scorrevole

Segnare i fori da 9mm.

Prestare attenzione ai fori sul bordo estremo; prima di forare  
verificare che la testa del perno M8 sia contenuta nel bordo.

**Prestare attenzione al foro per il passaggio del cavetto di  
emergenza e ai fori dei due perni più vicini ad esso: forare soltanto  
la lamiera esterna per consentire l'inserimento del cavetto nel  
portellone e dei perni senza oltrepassare la lamiera interna.**



Procedere con le fasi come da **PROCEDURA DI  
INSTALLAZIONE GENERICA.**

Per il fissaggio della corazza, al fine di evitare il ritiro  
(deformazione) della lamiera esterna, si consiglia di  
interporre la contropiastra e applicare i dadi  
dall'esterno del portellone (dadi a vista - vedi foto  
accanto)



## HYUNDAI H350

dal 2014 [1° Generazione]



**PRIMA DI PROCEDERE CON LE SPECIFICHE  
LEGGERE ATTENTAMENTE LA PROCEDURA DI  
INSTALLAZIONE GENERICA**

### PORTELLONE POSTERIORE

Rimuovere la pannellatura delle due ante del portellone posteriore.



Applicare la dima di foratura.

In particolare l'asse longitudinale della corazza è a **69cm** dal bordo inferiore del portellone (vedi foto accanto)  pag.10.

Allineare l'asse verticale (linea tratto punto) allo spigolo del portellone.

Segnare i fori da 9mm.

**Prestare attenzione ai fori sul bordo estremo; prima di forare verificare che la testa del perno M8 sia contenuta nel bordo.**

Prestare attenzione al foro per il passaggio del cavetto di emergenza: forare soltanto la lamiera esterna per consentire l'inserimento del cavetto nel portellone.

 pag.15



Tagliare la contropiastra del riscontro come indicato accanto (circa 3cm). In questo modo la stessa si alloggerà perfettamente nella sede interna già esistente. Verificare che non ci siano interferenze con la serratura di serie.

Procedere con le fasi come da **PROCEDURA DI  
INSTALLAZIONE GENERICA.**



Prestare attenzione ad alloggiare la contro piastra della corazza all'interno della doppia lamiera interna al fine di evitare il ritiro della lamiera esterna (vedi foto accanto).



**PRIMA DI PROCEDERE CON LE SPECIFICHE LEGGERE ATTENTAMENTE LA PROCEDURA DI INSTALLAZIONE GENERICA**

## PORTELLONE LATERALE

Rimuovere la pannellatura del portellone laterale e della fiancata.

pag.22

Applicare la dima di foratura.

In particolare l'asse longitudinale della corazza a **5cm** dalla sede superiore della guida scorrevole (vedi foto accanto) pag.10.

Segnare i fori da 9mm.

Prestare attenzione ai fori sul bordo estremo; prima di forare verificare che la testa del perno M8 sia contenuta nel bordo.

**Prestare attenzione al foro per il passaggio del cavetto di emergenza e ai fori dei due perni più vicini ad esso: forare soltanto la lamiera esterna per consentire l'inserimento del cavetto nel portellone e dei perni senza oltrepassare la lamiera interna.**



Per il fissaggio del riscontro è necessario creare un accesso attraverso il profilo scatolare del piantone. Una possibile soluzione è quella di creare due fori adiacenti e di congiungerli.

Tagliando la contro piastra come nel caso della porta posteriore e utilizzando un prigioniero come sostegno l'accesso e il posizionamento è più agevole.

Procedere con le fasi come da **PROCEDURA DI INSTALLAZIONE GENERICA**.



## Specifiche tecniche di installazione

### KIA PV5 CARGO

dal 2025 [1° Generazione]



**PRIMA DI PROCEDERE CON LE SPECIFICHE  
LEGGERE ATTENTAMENTE LA PROCEDURA DI  
INSTALLAZIONE GENERICA**

#### PORTELLONE POSTERIORE

Rimuovere la pannellatura delle due ante del portellone posteriore.



Applicare la dima di foratura.

In particolare l'asse longitudinale della corazza è a **106cm** dal bordo inferiore del portellone  pag.10.

Allineare l'asse verticale (linea tratto punto) allo spigolo del portellone.

Segnare i fori da 9mm.

Prestare attenzione ai fori sul bordo estremo; prima di forare verificare che la testa del perno M8 sia contenuta nel bordo.

Prestare attenzione al foro per il passaggio del cavetto di emergenza: forare soltanto la lamiera esterna per consentire l'inserimento del cavetto nel portellone.

Procedere con le fasi come da **PROCEDURA DI  
INSTALLAZIONE GENERICA.**



Si illustra una possibile posizione di fissaggio del pomello dell'apertura di emergenza.



PRIMA DI PROCEDERE CON LE SPECIFICHE  
LEGGERE ATTENTAMENTE LA PROCEDURA DI  
INSTALLAZIONE GENERICA

## PORTELLONE LATERALE



In caso di porta elettro-assistita (apertura e chiusura elettrica della porta laterale), si sconsiglia l'installazione del lucchetto. Un uso non regolare del lucchetto può generare una interferenza tra servomeccanismo e lucchetto con conseguenti possibili danneggiamenti.

Verificare la presenza di rivetti tubolari per il fissaggio sia della corazza che del riscontro del lucchetto e dei perni anti-effrazione nel kit di montaggio.

Si propongono 2 soluzioni di fissaggio differenti.

### 1- Soluzione senza contropiastre

[Sicurezza ★★ - Montaggio ★★★★★ - Funzionalità: ★★★★★]

### 2- Soluzione con contropiastra

[Sicurezza ★★★★★ - Montaggio ★★ - Funzionalità: ★★]

Valutare la soluzione in accordo con l'utilizzatore.

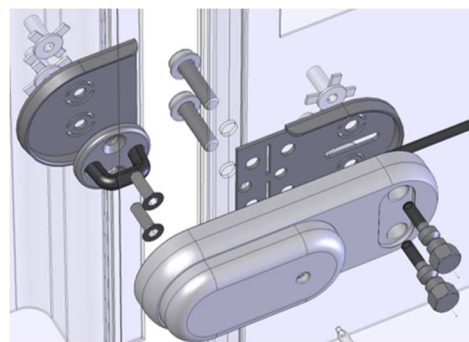
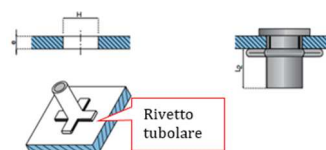
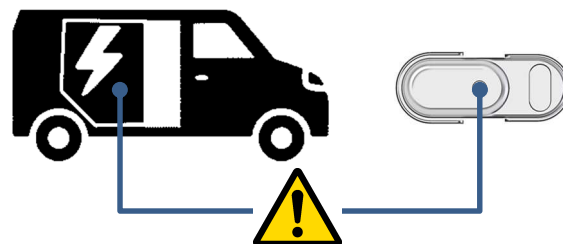

## 1- Soluzione senza contropiastre

## SOLO PER GATELOCK VAN MEDIUM (GVM)

Non è necessario rimuovere alcuna pannellatura interna.

Applicare la dima di foratura.

In particolare l'asse longitudinale della corazza a 25cm

pag. 10.

Segnare i fori da 9mm.

Prestare attenzione ai fori sul bordo estremo; prima di forare verificare che la testa del perno M8 sia contenuta nel bordo.

Prestare attenzione al foro per il passaggio del cavetto di emergenza: forare soltanto la lamiera esterna per consentire l'inserimento del cavetto nel portellone.

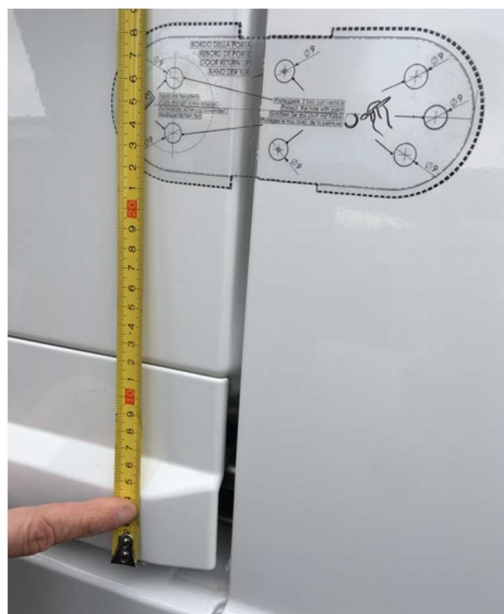

Applicare i rivetti tubolari con l'apposito utensile (i rivetti tubolari differiscono dai rivetti tradizionali per tenuta e per attrezzatura di fissaggio)

Fissare la corazza con i perni M8 sul bordo della porta e con i perni antieffrazione.

Fissare il lucchetto rispettando gli allineamenti indicati nella immagine accanto.

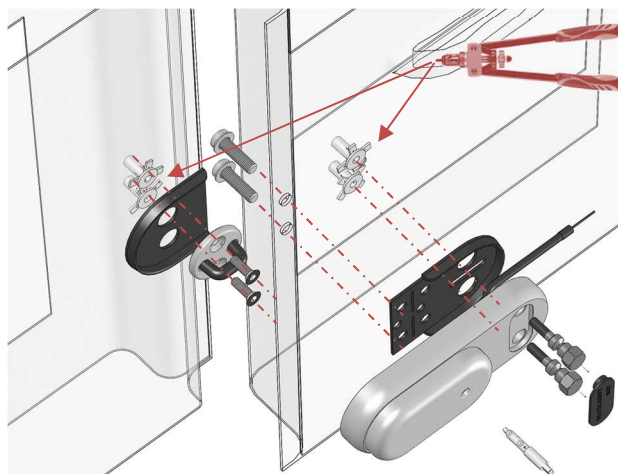

Per il montaggio dell'apertura di emergenza seguire le istruzioni generali.

Si illustra accanto una possibile posizione di fissaggio.

Procedere con le fasi come da **PROCEDURA DI INSTALLAZIONE GENERICA**.



## 2- Soluzione con singola contropiastra

## GATELOCK VAN MEDIUM (GVM) e XPVAN



**Attenzione:** il montaggio richiederà un taglio parziale del carter in plastica di rivestimento della maniglia interna e non sarà possibile applicare il pomello di emergenza.

In particolare il carter interferisce con il gancio in fase di completa apertura della porta mentre il cavo di emergenza in datazione ha una estensione e dimensione inadeguata.

(\* per l'XPvan non è necessario eseguire il taglio sul carter ed è possibile applicare l'emergenza sul pannello della porta

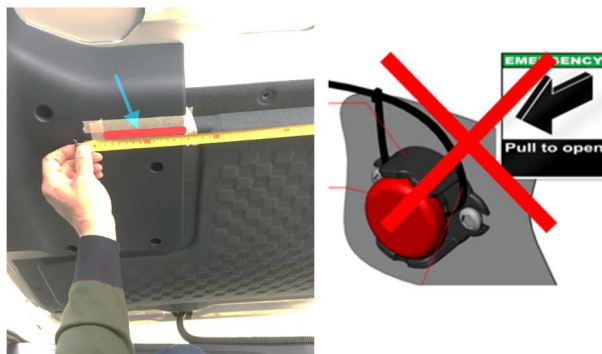

Rimuovere il carter in plastica (sul quale successivamente sarà eseguito il taglio) e la pannellatura laterale lungo la fiancata.



Applicare la dima di foratura.

In particolare l'asse longitudinale della corazza a **6cm** dalla sede guida scorrevole (vedi dettaglio foto)



Segnare i fori da 9mm.

Prestare attenzione ai fori sul bordo estremo; prima di forare verificare che la testa del perno M8 sia contenuta nel bordo.

Prestare attenzione al foro per il passaggio del cavetto di emergenza: forare soltanto la lamiera esterna per consentire l'inserimento del cavetto nel portellone.



Per il fissaggio della corazza è necessario forare in maniera passante i 4 fori di fissaggio (ad esclusione del foro per il passaggio del cavo di emergenza).

Sul bordo si useranno di 2 perni M8 mentre per gli altri due sarà necessario applicare i rivetti tubolari per via del particolare profilo della porta (raffigurato in blu nella immagine accanto) e utilizzare perni M6 antieffrazione.

Proteggere i fori con vernice.

Il cavo di emergenza può essere rimosso completamente o lasciato all'interno della porta.

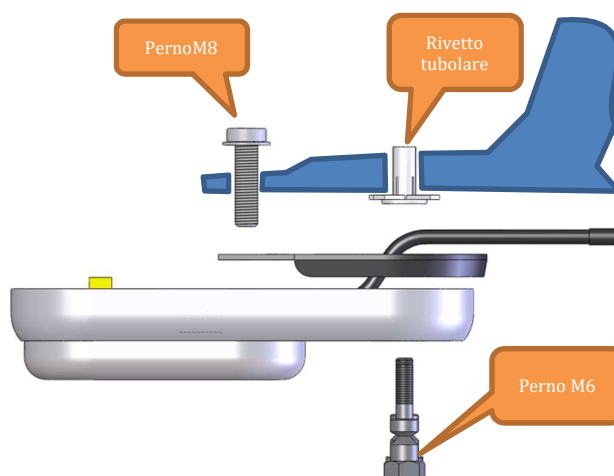

Eeguire il taglio del carter per la lunghezza di circa 12cm e per la larghezza di 1 cm al fine di evitare l'interferenza tra carter e gancio.

Procedere con le fasi come da PROCEDURA DI INSTALLAZIONE GENERICA.

